

## مراجعة لآليات إدارة التنمية السياحية في مصر

أ.د. محمد سامح كمال الدين سامح

م. سيد عبد الصبور الغندور

كلية الهندسة – جامعة القاهرة

### المخلص

تناول البحث بالدراسة والتحليل أهمية صناعة السياحة في مصر والعالم، كما تعرض لعائداته الاقتصادية وتأثيرها على الإقتصاد الكلى للدول صاحبة تجارب التنمية السياحية، وتناول البحث تفصيلا موقف التنمية السياحية في مصر وعرض الخطط القومية والإستراتيجيات والسياسات التي أعدتها الدولة، وفي المقابل إستعرض آليات وإستراتيجيات وزارة السياحة وهيئة التنمية السياحية المعدة لإنجاز خطط وسياسات الدولة من خلالها. وإتضح أنه تم تحقيق الأهداف المحددة في خطة الدولة القومية بصورة جزئية.

وتطرق البحث إلى تجارب التنمية السياحية الناجحة في عدة دول للإستفادة من تجربتهم التنموية والوقوف على العوامل المشتركة بينهم والتي غابت عن تجربتنا التنموية، كذلك السياسات والأساليب التنموية المميزة للتجارب لإستخدامها للوصول إلى معدلات أفضل في تحقيق النتائج.

وتبحث الدراسة كيفية تطوير منظومة التنمية السياحية في مصر من خلال مراجعة آلياتها والأخذ في الإعتبار توصيات الدراسات العالمية وتجارب وخبرات الدول ذات التجارب السابقة الناجحة والتي عملت جميعها على توفير عناصر البنى التحتية والخدمات لمشروعات التنمية العمرانية السياحية، ومدى إمكانية تنفيذ ذلك دون إلقاء العبء على ميزانية الدولة من خلال الإستفادة من تجارب الدول الأجنبية، بآليات أكثر تطورا تعمل على خلق فرص إستثمار في البنى التحتية تطوير وهيكله منظومة تسمح بتفعيل إستراتيجية التنمية السياحية المستدامة مع كيانات مالية وإقتصادية وبإدوار محددة بما يمكن من توفير التمويل والمقدرة على تنفيذ مشروعات البنية التحتية.

**الكلمات الدالة:** إستراتيجيات التنمية السياحية- السياحة في مصر- الطلب السياحي- العمران والإسكان السياحي.

### هدف البحث

يهدف البحث إلى الإرتقاء بمستوى العمران السياحي لينافس بقوة، من خلال مراجعة الإستراتيجيات والآليات المطبقة للتحقق من مدى قدرتها على ادارة وتوجيه الإستثمارات في بنية تحتية قوية، وتساعد على وجود عمران سياحي جاذب للإستثمارات، ليستحوذ على نصيب أكبر من السياحة الأعلى في المستوى، مع زيادة الإستثمارات الخاصة لزيادة الطاقة الفندقية لمضاعفة العائدات. لما في ذلك من آثار إيجابية على الدخل القومي، وعلى خفض البطالة، من خلال بناء وتعزيز العمران السياحي بآليات وإستراتيجيات بها كفاءات تخطيطية واستشارية وإدارية قادرة على الإرتقاء والإضافة المتميزة لكافة عناصر العمران السياحي، لتواكب النمو في الاسواق المنافسة وتتفوق عليها.

### منهج البحث

يحاول البحث من خلال منهج علمي تحليلي مقارنة من دراسة وتحليل الآليات الإستراتيجيات تنمية العمران السياحي، ومحاولة بناء إطار نظري، لاسخلاص آليات مناسبة لتحقيق هدف الدراسة

### مقدمة

تعد السياحة واحدة من كبرى الصناعات في العالم، وأصبحت أحد محاور ارتكاز الإقتصاد الأساسية في معظم الدول، وفي العديد من البلدان نمت هذه الصناعة إلى أن أصبحت هي الركيزة الأولى للإقتصاد بها، مما جعلها قاطرة تنمية لقطاعات إقتصادية أخرى، إذ تعمل السياحة على إنشاء بنية خدمية متطورة وقوية لنقى بالإحتياجات الأساسية لتلك الصناعة، كما تساعد على النهوض الإقتصادي والإجتماعي في مختلف المجالات، وتبنى على أساس خطط التنمية السياحية متوسطة وبعيدة المدى غالبية المشروعات العصرية والمتطورة في قطاعات النقل والمرافق والخدمات الرئيسية

وعملت الدولة وأجهزتها في مصر على النهوض بالسياحة، وأنشأت في سبيل ذلك هيئة للتنمية السياحية لتعمل مع باقى ادارات وهيئات وزارة السياحة وكافة أجهزة الدولة ووزارتها والقطاع الخاص، كما وضعت العديد من الآليات من خلال الهيئة وأجهزة الدولة المتعددة، ويتناول البحث بالدراسة تقييم مدى ملائمة إستراتيجية الهيئة أساليب التنمية المتبعة في تحقيق الأهداف المرجوة، مع الإسترشاد بالخطط والإستراتيجيات القومية والسياسات الخاصة بالسياحة، وكذلك بالخبرات الأجنبية والممارسات المتميزة في مجال التنمية السياحية للوقوف على أوجه القصور ورصدها وتحليلها لإعداد الخطط والآليات المناسبة.

## ● مفهوم التنمية السياحية

تعمل التنمية السياحية على تحقيق زيادة مستمرة ومتوازنة في الموارد السياحية. وأول محور في عملية التنمية هو الإنسان الذي يعد أدواتها الرئيسية (عبد القادر، ٢٠٠٣). وتتم عملية تنمية وتطوير السياحة بحصر الموارد التي تتطلبها صناعة السياحة بشكل علمي بل وإيجاد مناطق وأنشطة جديدة تجذب إليها السائحين علاوة على جودة وراحة أماكن الإقامة مثل المراكز والفنادق والقرى السياحية أو الأماكن المبنية خصيصاً للسياحة من مرافق وأماكن ترفيهية وخدمات. والتفويض هنا ليس مجرد تخمين نظري، وإنما تفويض مقارن مع المنتجات السياحية للدول المنافسة واعتمادها على اتجاهات وخصائص الطلب السياحي العالمي والذي يعد الأساس في تحديد وإيجاد البنية التحتية والفوقية للسياحة (توفيق، ١٩٩٨).

وتعتبر قضية التنمية السياحية عند الكثير من دول العالم، من القضايا المعاصرة، كونها تهدف إلى الإسهام في زيادة الدخل الفردي الحقيقي، وتعد أحد الروافد الرئيسية للدخل القومي، والتنمية السياحية تعتبر أحدث ما ظهر من أنواع التنمية العديدة، وهي بدورها متغلطة في كل عناصر التنمية المختلفة، وتكاد تكون مطابقة مع التنمية الشاملة، فكل مقومات التنمية الشاملة هي مقومات التنمية السياحية (كفاي، ١٩٨٧)، بما تتضمنه من تنمية حضارية شاملة لكافة المقومات الطبيعية والإنسانية والمادية. لذا تعد التنمية السياحية وسيلة للتنمية الاقتصادية.

كما تعرف التنمية السياحية على أنها مهمة توفير التسهيلات والخدمات لإشباع حاجات ورغبات السياح، وتشمل كذلك بعض تأثيرات السياحة مثل: إيجاد فرص عمل جديدة ودخول جديدة، كما تشمل التنمية السياحية جميع الجوانب العمرانية المتعلقة بالأنماط المكانية وتوفير البيئة العمرانية المناسبة، التوزيع الجغرافي للمناطق السياحية، التدفق والحركة السياحية، تأثيرات السياحة المختلفة. فالتنمية السياحية هي الارتقاء والتوسع في العمران والخدمات السياحية واحتياجاتها. ويدخل التخطيط السياحي باعتباره أسلوباً علمياً يستهدف تحقيق أكبر معدل ممكن من النمو السياحي بأقل تكلفة ممكنة وفي أقرب وقت مستطاع (كفاي، ٢٠٠٦). ومن هنا فإن الخطط والإستراتيجيات والسياسات الخاصة بالتنمية السياحية تعتبر ضرورة من ضرورات التنمية السياحية الرشيدة لمواجهة المنافسة في السوق السياحية الدولية.

### ١/١ أهمية مراجعة آليات التنمية العمرانية السياحية

تتضح أهمية البحث في أنه يعمل على مراجعة وتقييم سياسات وإستراتيجيات التنمية السياحية، والأخذ في الاعتبار التوصيات والخطط والإستراتيجيات التي وضعتها الدولة بأجهزتها المختلفة، علاوة على الدراسات المتخصصة على كل المستويات سواء العالمية أو على المستوى القومي والتي تهتم بالسياحة وتنميتها، وكل الدراسات الخاصة بهذا المجال (Japan International Cooperation Agency, 2000) من خلال خطط متوسطة إلى بعيدة المدى، مع مراعاة المتغيرات وأثارها إنعكاساتها وإستدامة السياحة، وجدد بالذكر أن التوصيات الواردة بشأن النهوض بقطاع السياحة على المستوى القومي يتم العمل بها في قطاعات إقتصادية أخرى أيضاً، ويظهر ذلك في صورة دراسات وتقارير وخطط ومتطلبات وإحتياجات بالنسبة للقطاعات الإقتصادية الأخرى كقطاعات النقل والكهرباء والطيران والمياه والصرف والمتاحف والصناعات التقليدية والصناعات المغذية لأنشطة القطاع المختلفة، ونجد ذلك واضحاً في الخطط القومية لقطاعات الإقتصاد المختلفة (Japan International Cooperation Agency, 2012).

شكل (١) نمو السياحة العالمية البيئية من ١٩٩٥-٢٠١٥ (مليون سائح)

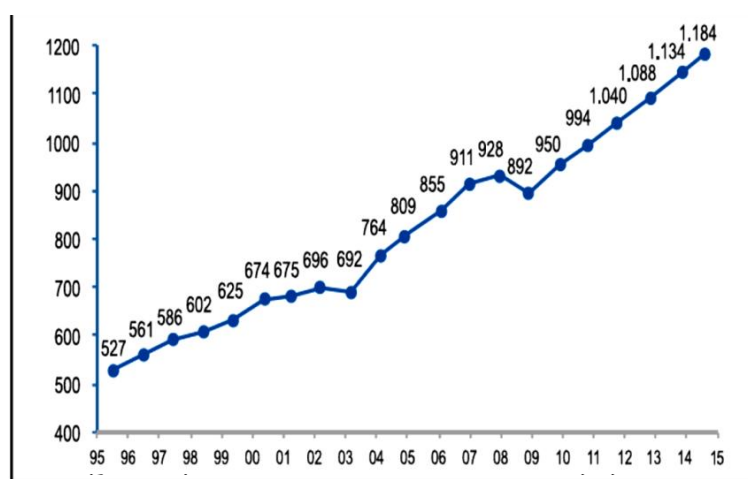

المصدر: تقرير منظمة السياحة العالمية - 2015

### ٢/١ نطاق البحث

يتناول هذا البحث بالدراسة والتحليل التنمية السياحية في مصر والتي يتم تنميتها وفقاً لخطة وزارة السياحة، ويمس نطاق الدراسة الوزارات والهيئات المنوطة بالمرافق الخدمية والبنية الأساسية لنشاط التنمية السياحية مثل وزارة الطيران المدني ووزارة النقل فيما يخص الطرق والتقل البحري والنهرى والسكة الحديد، ومؤسسات مياه الشرب والصرف الصحى، ووزارة الكهرباء والطاقة.

ويناقش البحث حجم التنسيق والتكامل بين الدراسات والمشروعات المختلفة وفقا لما هو موضح بالدراسات الاستراتيجية المعدة لذلك. كما ستتطرق الدراسة إلى بعض النماذج والممارسات العالمية المماثلة ورصد السياسات والإستراتيجيات، وكذلك الممارسات التنموية السياحية الناجحة في هذا المجال للإستفادة منها.

### ٣/١ أهمية السياحة وآثارها الاقتصادية

١/٣/١ **السياحة في العالم:** أوضحت منظمة السياحة العالمية أنه على مدى ستة عقود احتفظت السياحة بمعدلات نمو مستمرة (Dwyer & Ray, 2011)، وأن صناعة السياحة والسفر حافظت خلال عام ٢٠١٦ على أن تكون واحدة من كبرى الصناعات في العالم، وأنها في السنوات العشر المقبلة ستتمو بمعدل ٣,٥٪ سنويا حتى عام ٢٠٢٧، بحيث تمثل مساهمة تلك الصناعة ١٠,٢٪ من الناتج الاجمالي العالمي وستوفر ٣٨١ مليون فرصة عمل، وأشار رئيس منظمة السياحة العالمية أن وظيفة واحدة من بين كل عشر وظائف على وجه الأرض ستوفرها صناعة السياحة والسفر. وأضاف أنه على مدى خمس وعشرون عاما استمر

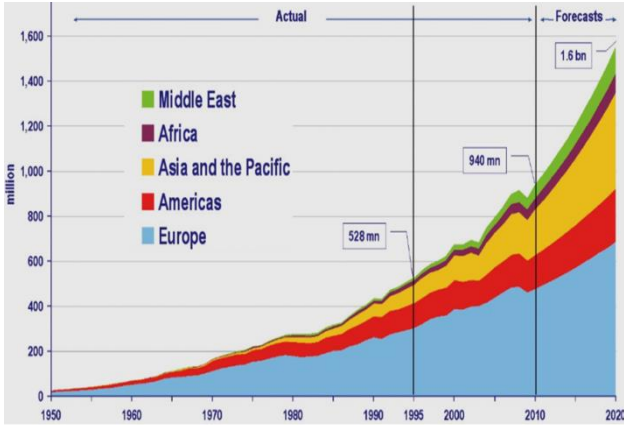

شكل (٣) نسبة العاملين في السياحة الى اجمالي العاملين في العالم.

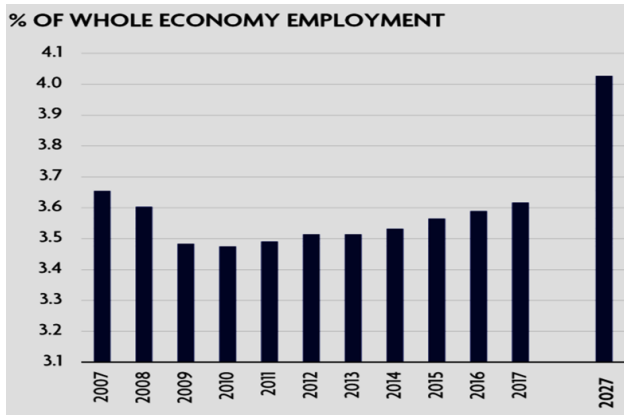

وبين المجلس في تقاريره السنوية عن حالة صناعة السياحة والسفر إرتفاع نسبة اسهام قطاع السياحة والسفر بشكل مباشر في الناتج المحلي الاجمالي على مستوى العالم إلى ٣,١٪ في عام ٢٠١٦ لتصل إلى ٢,٣٠٦ ترليون دولار. وجاء في التقارير: ان الاسهام المباشر لصناعة السياحة والسفر في الناتج المحلي الاجمالي كان قد بلغ ١,٩ ترليون دولار أى ما يعادل ٢,٨٪ من الناتج الاجمالي العالمي في عام ٢٠١١. وأنه من المتوقع أن يرتفع بنسبة تتراوح بين (٣,٥ - ٤٪) سنويا في الفترة (٢٠١٧ - ٢٠٢٧)، ليصل إلى ٣,٥٣٧ ترليون دولار في عام ٢٠٢٧ (World Travel & Tourism Council, 2017).

إذ بلغت استثمارات صناعة السياحة والسفر في عام ٢٠١٦ نحو ٨٠٦ مليار دولار أو ٤,٤٪ من الاستثمار الاجمالي وأرتفع بنسبة ٤,٥٪ في عام ٢٠١٧، وسيتم بنسبة ٤,٣٪ سنويا على مدى السنوات العشر المقبلة ليصل إلى ما قيمته ٢,٢٢١ ترليون دولار في عام ٢٠٢٧ أى ما نسبته ٥,٠٪ من الاجمالي. وقال التقرير إن السياحة الترفيهية هي الجزء الأكبر من اجمالي صناعة السياحة العالمية إذ شكلت في عام ٢٠١٦ نسبة ٧٦,٨٪ من قيمة الناتج المحلي الاجمالي للسياحة عالميا مقارنة بنسبة ٢٣,٢٪ فقط شكلتها سياحة الأعمال

جدول ( 1 ) تأثير صناعة السياحة المباشر وغير المباشر وإنفاق العاملين في قطاع السياحة على إجمالي الدخل القومي وزيادة نسبة العمالة الإجمالية

world	2016 USDbn <sup>1</sup>	2016 % of total	2017 Growth <sup>2</sup>	USbn <sup>1</sup>	2027 % of total	Growth <sup>3</sup>
Direct contribution to GDP	2,306.0	3.1	3.8	3,537.1	3.5	4.0
Total contribution to GDP	7,613.0	10.2	3.6	11,512.9	11.4	3.9
Direct contribution to employment <sup>4</sup>	108,741	3.6	2.1	138,086	4.0	2.2
Total contribution to employment <sup>4</sup>	292,220	9.6	1.9	381,700	11.1	2.5
Visitor exports	1,401.0	6.6	4.5	2,221.0	7.2	4.3
Domestic spending	3,574.6	4.8	3.7	5,414.1	3.9	3.9
Leisure spending	3,822.5	2.3	3.9	5,917.7	2.7	4.1
Business spending	1,153.6	0.7	4.0	1,719.9	0.8	3.7
Capital investment	806.5	4.4	4.1	1,307.1	5.0	4.5

المصدر : تقرير المجلس العالمي للسفر والسياحة 2017 : التأثير الاقتصادي العالمي للسفر والسياحة

شكل (٤) توزيع لاسهام السياحة في الناتج المحلي والعمالة في العالم

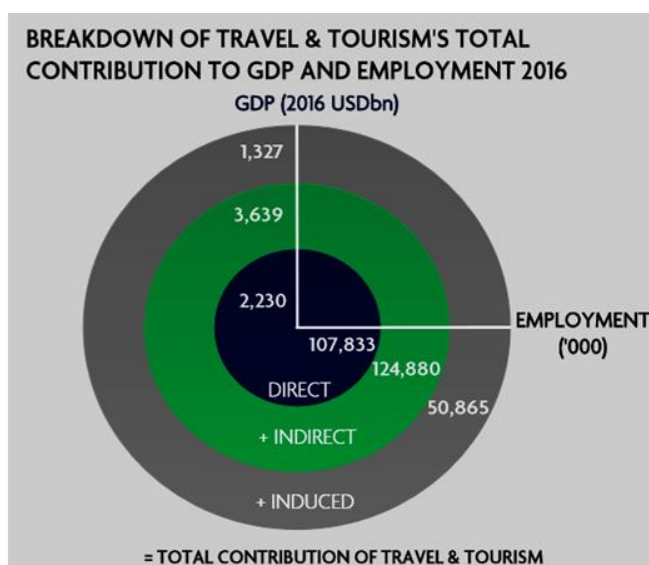

المصدر : تقرير المجلس العالمي للسفر والسياحة 2017 : التأثير الاقتصادي العالمي للسفر والسياحة

وأوضحت منظمة السياحة العالمية في تقريرها أن هناك فرقاً في الإسهام المباشرة لقطاع السياحة (الفنادق والمنشآت السياحية) في الناتج المحلي الإجمالي العالمي بين إجمالي الدخل المحلي المباشر (Direct GDP) وبين المساهمة الإجمالية (المباشرة وغير المباشرة)، أي كل العائدات التي تتولد من صناعة السياحة والصناعات المكمل لها مثل الطيران وغيرها علاوة على ما ينفقه العاملون في القطاع وهي التي تسمى إجمالي الدخل المحلي الكلي (Total GDP) وهذه هي المقصود بأنها تسهم بـ ١٠,٢٪ من الناتج المحلي الإجمالي العالمي على الرغم من أن الإسهام المباشر للسياحة يبلغ فقط ٣,١٪. وأكدت نتائج الأبحاث التي أجراها المجلس على أهمية السياحة والسفر باعتبارها قوة دفع واستقراراً للاقتصادات العالمية بصفة عامة نظراً لدورها في توفير فرص العمل (النجار، ٢٠١٢).

### ٢/٣/١ السياحة في مصر

تأتى أهمية السياحة في مصر من دورها الإيجابي في الإرتقاء بالمجتمع علاوة على ما تدره من عائدات مالية وإقتصادية، ومن عملة صعبة تصل إلى ٢٥٪ من إجمالي الدخل الأجنبي للدولة في سنوات عديدة، وأنها تزامنت مع فترة قامت فيها وزارة السياحة بنهضة ملموسة من خلال خطط مرحلية لتحقيق الخطة القومية، ومن خلال دراسة وتحليل الأهداف الأساسية للخطة التنموية يمكن قياس وتقييم السياسات والإستراتيجيات التي إتبعتها الدولة في التنمية السياحية خلال السنوات الخمس وعشرون الماضية، نظراً لما تمثله هذه الصناعة من عامل مؤثر على العديد من الأنشطة والمجالات الإجتماعية والإقتصادية في الدولة، ولقد استهدفت خطة الدولة التي اصدرتها وزارة التخطيط خلال العشرين عاماً "١٩٩٦/١٩٩٧ - ٢٠١٦/٢٠١٧" تحقيق أهدافا تنموية واضحة في هذا القطاع حيث تضمنت سياسة التنمية السياحية زيادة الطاقة الفندقية إلى ٦١٨ ألف غرفة سياحية (رئاسة مجلس الوزراء، ١٩٩٧).

شكل (٥) اسهام السياحة في الناتج المحلى الاجمالي للعالم

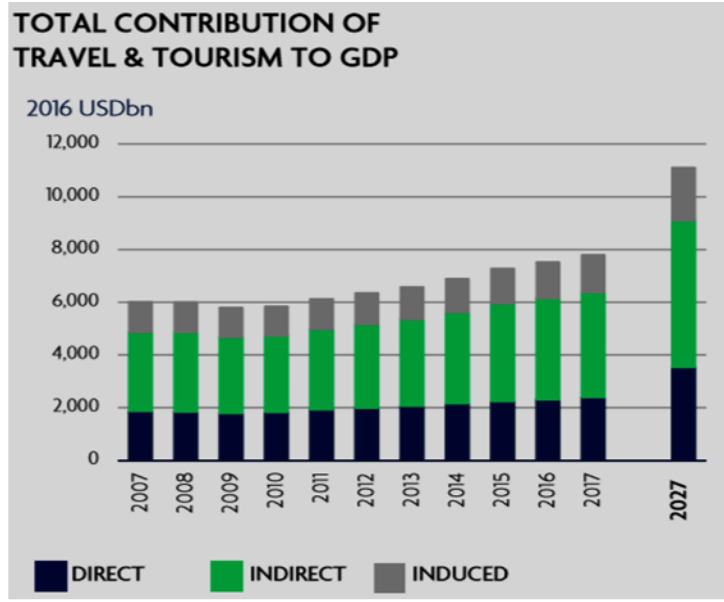

المصدر: تقرير المجلس العالمى للسفر والسياحة 2017  
التأثير الإقتصادي العالمى للسفر والسياحة

شهدت صناعة السياحة فى الثلاثين سنة الأخيرة كمية ونوعية غير مسبوقة من الراج، بل ان النشاط السياحى فى مصر لم يكن يرقى لأن يوصف بأنه صناعة متكاملة حديثة سوى بدعم من الحكومة بعد تحرير كامل التراب الوطنى والتطلع الى آفاق جديدة من التنمية والبدء فى اقامة شبكة ضخمة من مرافق البنية الأساسية وبتشجيع المبادرات الاستثمارية لرواد القطاع الخاص فى المناطق النائية وهى مبادرات اثمرت مشروعات ضخمة وجهود متميزة فى المجال السياحى حيث ارتفع اعداد السائحين الوافدين فى عام ٢٠٠٨ الى مايقرب من ١٣ مليون سائح وبلغ عدد الليالى السياحية حوالى ١٣٧ مليون ليلة سياحية وبدخل سياحى مايقرب من ١٠,٩٨٠ مليار دولار وهو

مايعكس نمواً قدره ١٥,٣٪ فى عدد السائحين و١٥,٩٪ فى عدد الليالى السياحية و١٥,٩٪ فى الدخل السياحى مقارنة بعام ٢٠٠٧. ووصل عدد الغرف الفندقية فى مصر الى ٢١١ ألف غرفة بالإضافة الى ١٥٨ ألف غرفة أخرى تحت الانشاء، فضلاً عن رفع جودة المنتج السياحى المصرى وجذب فريد للاستثمارات المحلية والدولية فأصبح القطاع السياحى أحد أهم ركائز الاقتصاد المصرى حيث يساهم بـ ١١,٣٪ من الدخل القومى ويوفر ١٩,٣٪ من اجمالى العملة الصعبة ويوفر فرص عمل كبيرة حيث يبلغ عدد العاملين فى قطاع السياحة ١٢,٦٪ من اجمالى قوة العمل فى مصر، وزاد عدد السياح فى ٢٠١٠ إلى ١٤,٧ مليون سائح.

ولهذا اتجهت وزارة السياحة آنذاك بدعم كامل من الحكومة المصرية الى تعظيم الاستفادة من القطاع السياحى من خلال رفع كفاءته بما يحقق له معدلات نمو مرتفعة يمكنه من تحقيق ٢٥ مليون سائح كهدف استراتيجى وبما يحقق حوالى ٢٥٠ مليون ليلة سياحية فى عام ٢٠٢٠ وبحيث يتحقق زيادة فى الانفاق السياحى بـ ٣٠٪ وذلك فى سبيل تحقيق تنمية مستدامة.

## ٢ التنمية العمرانية السياحية خصائصها وإرتباطها بالطلب السياحى وبالإقتصاد القومى

يرتبط العائد الإقتصادى لصناعة السياحة، بمستوى العمران السياحية، وتزداد أهمية العمران السياحى إذا كانت عوامل الجذب السياحية دائمة ومنخفضة التكاليف كأن ترتبط بالمناخ أو بالبحار والشواطىء، وقاع البحر، أو بالآثار، أو بالمناظر الطبيعية، حينئذ تكون التكلفة الأساسية لعناصر الإقامة والمنشآت والخدمات الترفيهية ومرافق تشغيلها، ويصبح العامل الحاكم للحد الأقصى لأعداد السياح أو إجمالى إنفاقهم، وبالتالي العائد الإجمالى من السياحة مرتبطاً فى المقام الأول بحجم الطاقة الإيوائية، ومستوى العمران السياحى، لذلك تصبح التنمية العمرانية السياحية مصدر دخل رئيسى للبلاد وللعلمة الصعبة.

### ١/٢ مكونات العمران السياحى الأساسية (الطاقة الإيوائية) والخدمات والمرافق

يتمثل العمران السياحى بصفة أساسية فى الطاقة الإيوائية - وهى وفقاً لوزارة السياحة (الغرف الفندقية والإسكان السياحى) - وخدماتها ومرافقها

**الغرف الفندقية:** الفنادق والوحدات الفندقية سواء غرف أو أجنحة أو فيلات فندقية والمخصصة للسياح والنزلاء التى يتم تشغيلها وخدمتها فندقياً، وفقاً لإشتراطات وضوابط تراخيص الفنادق، الخاصة بوزارة السياحة.

**الإسكان السياحى:** هى الفيلات والشقق والشاليهات التى يتم بيعها للسكن المميز وغالبا ما يكون للمصريين ومطلا على البحر او فى المناطق الشاطئية، ولاتوجد به الخدمة الفندقية التى توفرها

الفنادق، ويتم إستخدامها عادة بصفة شخصية أو عائليا، وأحيانا يتم إستئجار هذه الوحدات من مشترى الوحدة.

**الخدمات السياحية:** تتمثل فى الأسواق والملاهى بأنواعها والمطاعم والكافيهات والديسكوهات والمراىن وملاعب ونوادرى وملاعب الجولف ونوادرى السفارى ومراكز المؤتمرات والنوادرى الصحية والمتاحف والمشافى ومستشفيات طب الأعماق.

**المرافق السياحية :** الطرق ووسائل النقل والمواصلات بأنظمتها ومستوياتها المختلفة، ومماشى الكورنىش وأرصفتها التمشية البحرية المماشى ومسارات الدراجات والسفارى وإسكان العاملين بالفنادق والمنشآت السياحية، والنوادرى والملاعب والمنشآت الرياضية، ونوادرى السيارات والفروسية والجمال ومضمارها، ومحطات توليد الكهرباء ومحطات المحولات وشبكات الكهرباء، ومحطات تنقية وتحلية المياه وشبكات التغذية بالمياه، ومحطات معالجة الصرف الصحى وشبكات الصرف وشبكات المياه المعالجة (الرى)، ونظم الإتصالات والتحكم، وكافة الخدمات والمرافق السياحية.

## ٢/٢ أهمية العمران السياحى والطاقة الإيوانية الفندقية وإرتباطها بأعداد السائحين وبالعائد من السياحة

تعد الطاقة الإيوانية الفندقية هى العامل المؤثر والحاكم فى العائد السياحى لأي دولة، وعلى أساسه تحتسب الطاقة الإستيعابية القصوى وأعداد السياح والليالى السياحية الممكنة، فعلى أساسه يتحدد الدخل السياحى المتاح للدولة، ويكون الدخل أيضا بالعملة الصعبة، وتأتى أهمية دور الطاقة الإيوانية الفندقية وكونها العامل الحاكم لتحديد الدخل السياحى، لسببين رئيسيين نظرا لأن الطاقة الإيوانية وخدماتها ومرافقها تحدد سقف كل من:

- أعداد السياح السنوية
- عدد الليالى السياحية التى يقضيها السائح
- معدل الإنفاق السياحى وبالتبعية إجمالى إنفاق السائحين (مشملا على تكاليف الإقامة، ومصروفات الترفيه...إلخ)

كما تأتى أهمية العمران السياحى نظرا لحجم الإستثمارات الضخمة سواء البنية التحتية أو الفوقية ومايخصها من خدمات، إذ تنخفض بجانبه تباعا نسبة تكلفة السفر جوا والتنقلات بالسيارات والأتوبيسات السياحية علاوة على ديناميكيتها وعدم إرتباطها بزمان معين يقلل من نسبة تحميلها فى التكاليف، وتعتبر تكلفة عناصر الجذب السياحى منخفضة، وكذلك تكلفة التشغيل نظرا لما يلي:

- **المقاصد الثقافية:** مثل الأثار والمتاحف والمزارات كالقاهرة التاريخية ونهر النيل ثابتة من آلاف السنين، وهذه المزارات يتم عمل الترتيبات والترميمات والتنظيم والخدمات اللازمة لإستدامة زيارتها دون الضرر بها، وتعتبر المشروعات المتحفية والخدمات المتعلقة بتلك المزارات تكلفتها منخفضة نسبيا إذا ما قورنت بالعمران السياحى ومرافقه.
- **المنتجعات السياحية الشاطئية:** تعتمد على الشواطئ المطلة على البحر الأحمر أو الأبيض، لما يميزها من مناخ جيد طول العام يقصده السياح غالبا من أوروبا وروسيا لوجود فروق فى درجات الحرارة ونسب الرطوبة، وإستدامة هذه الشواطئ والشعب المرجانية تعتمد على بعض الممارسات البنية والضوابط بتكلفة يسيرة.
- **تكلفة التشغيل:** فيعد انتشار صناعة السياحة فى مصر أصبحت الخدمة السياحية تتميز بجودتها ورخص سعرها مقارنة بمثيلاتها فى الدول المنافسة نظرا لتواجد الأيدى العاملة بوفرة فى مصر وفى مناطق قريبة نسبيا من الشواطئ وبأجور معتدلة.

## ٣/٢ عائدات السياحة

وتزداد قيمة العائدات التى تدرها السياحة وقد تتضاعف متأثرة بمستوى جودة العمران السياحى ومعدلات التنمية والزيادة فى الطاقة الإيوانية الفندقية ومرافقها وخدماتها، ويعد الإرتقاء بمستوى العمران السياحى مؤثرا بصورة مباشرة على تحديد مستوى السياحة الوافدة ونوعيتها، ويأتى فى نفس الأهمية الإرتقاء بمستوى كافة عناصر العمران من طاقة إيوانية فندقية والبنية التحتية والفوقية أيضا مشتملة على كل عناصر المرافق نظرا لعالمية المنافسة وشدها، ورغبة فى مضاعفة العائدات جراء رفع أسعار الإقامة والعناصر والخدمات الترفيهية.

## ٤/٢ الطلب على العمران السياحي في مصر

ينقسم الطلب على العمران السياحي في مصر إلى قسمين رئيسيين:

**سياحة خارجية:** ويطلبها عادة السياح الأجانب والعرب وتكون بوجهة عام في الفنادق بعناصرها الإيوائية المختلفة الغرف الفندقية (غرف - أجنحة - فيلات - شاليهات) وتكون معززة بكافة الخدمات، وهي مصدر الدخل الرئيسي للعملة الصعبة في قطاع السياحة.

**سياحة داخلية:** جزء من المصريين يقضون إجازاتهم في فنادق سياحية، لكن هناك جزء آخر يشتري الإسكان السياحي ويعد بمثابة بيت ثانى لأصحاب الدخل المرتفعة في منطقة تطل على البحر ويشترى المصريون الإسكان السياحي بوجه عام، وتكون بالجنيه المصرى ولا تمثل مصدر للعملة الصعبة ولاتوفر عمالة حيث لاتقدم خدمات فندقية.

## ٣ الخبرات الأجنبية وبدائل السياسات التنموية وتجارب الدول في التنمية السياحية

كان لابد من التعرف على الخبرات التنموية في إقتصاديات العمران والتنمية لدراسة توفير وإختيار ما هو ملائم، مع دراسة العديد من تجارب الدول والخبرات الأجنبية في مجال التنمية السياحية، والوقوف على خلاصة ممارستهم والاستفادة من نتائج تجاربهم عند تحليل ومراجعة إستراتيجية التنمية السياحية في مصر، ووضع الآليات الملائمة لتحقيق الأهداف المرجوة بدرجة عالية.

## ١/٣ بدائل السياسات التنموية بهدف إستخدام سياسات أكثر ملاءمة لتوفير التمويل دون تحميل أعباء على الدولة:

تتناول الدراسة بدائل عديدة لمفاهيم الحلول (والسياسات) للمشكلات التخطيطية العامة باختلاف مجالاتها إلى جانب عرض بعض التطبيقات الناجحة لمفاهيم هذه السياسات في مناطق ودول متعددة في العالم النامي والمتقدم. وتعرف السياسات التنموية بأنها أفكار ومفاهيم حلول المشكلات العامة، والمشكلات العامة قد تخص أي جانب من جوانب التنمية المتواصلة (الاجتماعي - العربي - الاقتصادي - الاداري - البيئي) وقد تعني قصور أو ضعف في أي مقوم من مقومات التنمية (الموارد البشرية - الاسكان والخدمات والمرافق البيئية والعمرانية - هيكل النظام الاداري)

ومن ثم فإن مفاهيم حلول تلك المشكلات لا يقتصر فقط على المفاهيم الفنية أو الفلسفية. ولكنه من الممكن أن يكون مفهوم إداري أو سياسي أو اقتصادي أو اجتماعي أو قانوني. ومن الممكن التفكير في هذه السياسات على أنها وسائل لتحقيق غايات وأهداف تنموية. وذلك في صورة أما أدوات أو آليات أو ترتيبات أو تشريعات أو علاقات وغيرها.

وعلى مستوى العالم يوجد العديد من السياسات التي تم تطبيقها بالفعل سواء في الدول المتقدمة أو الدول النامية. وتهدف هذه السياسات إلى تحقيق مختلف مفاهيم التنمية العمرانية والبيئية (مثل تدعيم المرافق والبنية التحتية والصيانة والمحافظة والتجديد العمراني والارتقاء والتأهيل وغيرها) إلى جانب تحقيق مفاهيم التنمية الاقتصادية والاجتماعية (مثل التعزيزات والترابط الاجتماعي والنمو الاقتصادي وغيرها).

فيما يلي يتم مناقشة أهم هذه السياسات والآليات ومعظمها من كتابات أسبرون Osborn جيلر Gebler في شأن السياسات التنموية (في مجال توفير الخدمات والمرافق) الساندة في الإقتصاديات الأمريكية (أبو الفتوح، ٢٠٠١)، التي تتميز بأنها الأكثر تنوعاً ومرونة وعادة ما يطبق مجموعة من عدة سياسات جزئياً أو كلياً، بما يتلائم مع الظروف الإقتصادية والاجتماعية والسياسية للتجارب التنموية والإصلاحية المستهدفة، خاصة في الدول النامية:

السياسات القانونية - سياسات دعم التمويل - السياسات التنفيذية - السياسات الاستثمارية - السياسات الفنية - السياسات البيئية - سياسات الحفز والتشجيع وخلق الرأي العام - سياسات السوق - سياسات الاراضي - السياسات الادارية والتنظيمية - السياسات الاقتصادية والاجتماعية

وتلجأ دول العالم الثالث إلى إستخدام أجزاء من مجموعة محدودة من هذه السياسات بما يتفق مع ظروف كل تجربة، يمكن أن تشمل الآليات التي تطبق على عدة بدائل لسياسات مختلفة، بما يتسق مع ظروف كل منطقة أو مركز طبقاً لما تملحه محددات ومقومات التنمية العمرانية اللازمة، وتطبيق سياسات كهذه يمكن التوسع في أنشطة التنمية وجذب شركات عالمية للمساهمة في إنشاء مشروعات خدمية أو سياحية عملاقة.



### ٢/٣ الخبرات الأجنبية وتجارب الدول في التنمية السياحية

تناول البحث تجربة التنمية السياحية في عدة دول وهي: فرنسا – أسبانيا رومانيا – بلغاريا – تركيا – تونس. والدور الذي قامت به الدولة للتغلب على مشكلة التمويل أو توفير الإعتمادات، مع إلقاء الضوء على الدور الذي قامت به الدولة في إدارة التنمية السياحية وأثره على معدلات التنمية (البسطويسي، ٢٠٠١).

#### ١/٢/٣ بالنسبة للتمويل

إن لعنصر التمويل دور كبير في أي تجربة لإدارة التنمية السياحية حيث أن معظم مناطق التنمية السياحية هي مناطق بكر بعيدة عن العمران، مما يتطلب لتنمية توفير تمويل باهظ لمد الخدمات والمرافق لها من شبكات طرق لربطها بالعمران القائم وسهولة الوصول لها وشبكات البنية الأساسية من مياه وكهرباء وصرف صحي حتى تكون هذه المناطق معدة لتنميتها والبدء في انشاء البنية الفوقية من فنادق وقرى سياحية ومناطق خدمات وترفيه.

#### ٢/٢/٣ بالنسبة لدور الدولة في إدارة التنمية السياحية وأثره على معدلات التعمير

اختلف دور الدولة في تجربة من التجارب لإدارة التنمية السياحية حسب إمكانياتها وإمكانيات المناطق المطلوب تنميتها، وبحسب الظروف السائدة في الدولة في ذلك الوقت ولكن التجارب اجتمعت على أنه يجب أن تقوم الدولة بأقصى دعم ممكن تقدمه لحركة التنمية وتشجيع الاستثمار وجذب رؤوس الاموال سواء المحلية أو الاجنبية لتعمير المناطق السياحية الجديدة،

وتباينت تجارب الدول كمايلي:

#### ٣/٢/٣ التنمية في جنوب أوروبا والبلقان لأن تجربتها تسبق مصر نسبيا ويسترشدها كهدف متوسط/ بعيد المدى

##### • فرنسا:

بالنسبة للتمويل نجد أنه في التجربة الفرنسية لتنمية اقليم لانجدوك روسيليون قامت الدولة بالدور الاكبر في عمليات التمويل حيث قامت الدولة ببيع الارض سواء مملوكة لها أو للقطاع الخاص عن طريق الشراء وقامت ببناء الطرق الرئيسية والمتفرعة داخل الارض المخصصة للمشروع وامداد المشروع بالمياه واعادة تشجير وردم المستنقعات والقضاء على الباعوض.

وليس هذا فقط بل قدمت قروض ميسره بسعر فائدة ٣٪ سنوياً لشركات اقتصادية مختلفة أنشأت خصيصا بهدف تنمية وتحسين المواقع ثم بيعت هذه المواقع للقطاع الخاص. مما رفع معدلات التعمير حيث كان مخطط لتنفيذ مخططات التنمية السياحية في فرنسا خلال عشر سنوات عاماً ولكن تم تنفيذ هذه المخططات قبل الموعد المحدد لها بخمس سنوات.

##### • اسبانيا:

بدأت تجربة التنمية السياحية في أسبانيا عام ١٩٦٥ وكان الوضع الاقتصادي للدولة في ذلك الوقت متدني بسبب الحرب الاهلية مما يصعب على الدولة معه القيام بتمويل تنفيذ اعمال البنية التحتية فتحت الباب على مصراعيه لمنح امتيازات للشركات الاجنبية في مجال مد خطوط التليفونات والسكك الحديدية وإقامة محطات الكهرباء والوحدات السكنية ولكن بشروط تحمي سيادة الدولة ، منها أن الدولة تمتلك ٥١٪ من ملكية هذه المشروعات ، وقد قامت الدولة بجذب رؤوس الاموال المحلية والاجنبية لإقامة المشروعات الفندقية عن طريق الاعفاء من الضرائب ومنح قروض ميسرة طويلة بفائدة ٧٪ فقط.

بالنسبة لدور الدولة، كانت آثار الحرب الأهلية بها مؤثرة على الاقتصاد، إذ لم يسمح بتنفيذ أعمال البنية التحتية اعتماداً على مواردها ففتحت الباب على مصراعيه لمنح امتيازات للشركة الأجنبية في مجال خطوط التليفونات وخط المترو وخطوط السكك الحديدية وإقامة محطات وتوصيلات الكهرباء والوحدات السكنية العملاقة وبعض خطوط الاتوبيسات وذلك في ظل شروط تحمي سيادة الدولة وتحفظ حقوقها.

##### • رومانيا وبلغاريا:

تشابهت تجربة التنمية السياحية في رومانيا وبلغاريا، فكانت الحكومتان هما الممول الأوحد في تجربتها للتنمية شواطئ البحر الاسود سواء إمداد المنطقة بالمرافق والبنية التحتية أو إنشاء كالفنادق والقرى السياحية.



٤/٢/٣ دول العالم الثالث والتي يمكن ان تتشابه كثيراً مصر إقتصاديا تعرضت الدراسة لتجربة كل من تركيا وتونس.

#### • تركيا:

بالنسبة لتركيا في تجربتها قامت الدولة بتمويل إنشاء البنية التحتية الاساسية اللازمة للمشروعات، ثم تسهيل مهمة المستثمرين في قروض أو المشاركة والاشراف على سير العمل بمراحله حتى التشغيل بينما يقوم القطاع الخاص بتنفيذ المنشآت السياحية العديدة وتشغيلها.

قامت الدولة بدور رائد وكبير في تجربتها في التخطيط لتنمية المناطق السياحية حيث قامت الدولة بتسهيل مهمة المستثمرين من قروض أو مشاركة وكذلك وضع قانون لحيازة الاراضي اللازمة للمشروعات سواء بالبيع أو الإيجار أو الاستغلال لمدة سنوات كما قامت بإنشاء البنية الاساسية اللازمة للمشروعات والاشراف على سير العمل بمراحله العديدة حتى تشغيل المشروع السياحي.

يوضح المخطط القومي للتنمية السياحية في تركيا المراكز السياحية الأساسية والمحاور الرئيسية والفرعية، وترابط السياحة الشاطئية على البحر الأسود أو بحر مرمرة بهضبة الأناضول في المنتصف. مع إنتشار شبكة من المطارات والطرق المغذية لمحاور السياحة. وهذا ما تستهدف التجربة المصرية انجازه كما ستظهره الدراسة

شكل (٦) المخطط العام للتنمية السياحية في تركيا موضحا علاقة المحاور السياحية الرئيسية والفرعية والمراكز السياحية والمطارات والمناطق الشاطئية.

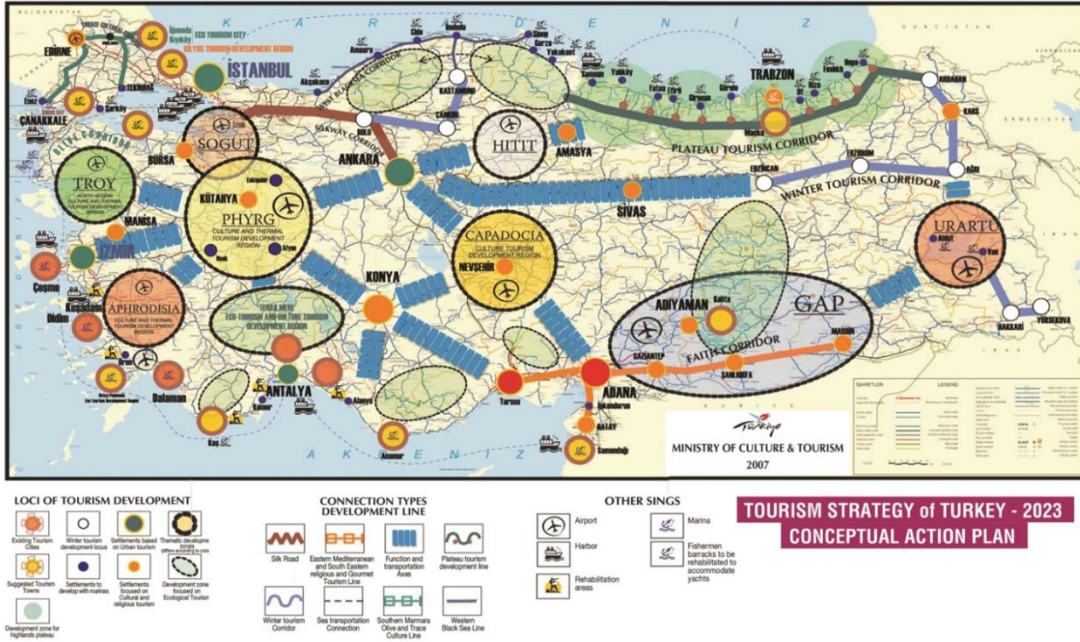

المصدر : استراتيجية التنمية السياحية في تركيا حتى عام 2023

#### • تونس:

التجربة التونسية فكان الوضع مختلف حيث أن مناطق التنمية الجديدة كانت غنية بالمياه الجوفية وكثرة تقارب التجمعات العمرانية القائمة بالمنطقة مثل قرى الصيادين مما سهل كثيراً في عملية تنمية تلك المناطق ومن ثم تفرغت الدولة لإنشاء شركة التنمية لمنطقة شمال سوسة، وكانت للحكومة التونسية وبنوكها النصيب الأكبر من عملية تمويل هذه التنمية وساهمت حكومة أبو ظبي بثالث التمويل تقريباً وكان للبنوك الصغيرة والاسهم المحلية حوالي ربع التمويل.

٥/٢/٣ يمكن تلخيص الدروس المستفادة من تجارب الدول في التنمية السياحية كالتالي:

- قامت كل التجارب على أساس تولى الدول مسؤولية توفير البنية التحتية للفندق أو المشروع السياحي، وذلك إما بقيامها بنفسها بإنشاء شبكات ومصادر للمرافق لخدمة التنمية السياحية أو بإسناد المهام لعدة متعهدين، محليين أو دوليين.
- اختلف أسلوب التمويل أو دعم التمويل أو توفير الإعتمادات المالية من دولة إلى أخرى.

- ضرورة تحديد المحاور السياحية وربطها بمنظومة السياحة فى المقصد السياحى، وربط المقاصد السياحية على مستوى القطر كله، من خلال شبكات طرق ونقل برى وبحرى وجوى، وبالمستوى الملازم.
- أظهرت بعض التجارب منح الدولة حقوق التنمية والإستثمار لجهات أجنبية، مع قيام الدولة بالإدارة والسيطرة لضمان سيادة الدولة.
- إمتد منح الامتيازات للشركات الأجنبية ليصل إلى مجال خطوط التليفونات وخط المترو وخطوط السكك الحديدية وإقامة محطات وتوصيلات الكهرباء والوحدات السكنية العملاقة وبعض خطوط الاتوبيسات.

#### ٤ الإشكاليات والتحديات التى تواجه تنمية العمران السياحى فى مصر

##### ١/٤ موقف تخصيص أراضي التنمية السياحية لإقامة مشروعات العمران السياحى

لتحقيق خطط تنمية العمران السياحى، كان من المناسب تخصيص أراضي التنمية السياحية باختيار الأسلوب الأمثل الذي يناسب كل حالة على حدة (المغربى، ٢٠١٢)، وبأسعار تحفيزية لما هناك من التزامات مالية كبيرة من جراء إنشاء الفنادق أو مشروعات العمران السياحى والتي تتراوح تكلفتها بين عشرات الملايين، وتصل إلى مئات الملايين من الجنيهات، مما يقلل من جاذبيتها رغم سعر الأرض المشجع.

ونتيجة للنمو المضطرد فى أعداد السياح من ٢٠٠٤ حتى طفرة ٢٠٠٨، ومصاحبه من عائدات مرتفعة وزيادة فى معدلات النمو عن باقى القطاعات الإستثمارية الأخرى فى مصر. الأمر الذي نتج عنه طلب كبير من المستثمرين لتخصيص مساحات واسعة من الأراضي وبطريقة متزامنة، تجاوزت عشرات الملايين من الأمتار لكل مشروع واحد، وذلك لإقامة مراكز ومقاصد جديدة على غرار المراكز الحالية (الجونة- سهل حشيش - سومة باى - مرسى غالب - مراسى ... إلخ).

إنخفضت أعداد السياح فى ٢٠٠٩ بعد انهيار البورصة والإقتصاد فى أمريكا، وظهور إنفلوانزا الخنازير، ثم إستتبعه فى ٢٠١٠ طفرة فى أعداد السياح وصلت إلى ١٤,٧ مليون سائح، تلاه ثورات الربيع العربى فى أول ٢٠١١، مما أبطأ إستكمال تخصيص الأراضي، خاصة أن الدولة ممثلة فى وزارة البيئة أعلنت المناطق جنوب البحر الأحمر محمية طبيعية (محمية جبل علبة) والممتدة من رأس بناس إلى داخل المياه والأراضي السودانية، كما لم تصدر موافقات أمنية للتخصيصات الجديدة مما حال دون إتمام التخصيص لهذه الأراضي.

وبخصوص تخصيصات الأراضي، تدخلت أجهزة أخرى فى الدولة مثل المركز الوطنى لتخطيط استخدامات أراضي الدولة، الذي بدأ بدوره فى العمل على تفعيل دوره بدرجة أكبر مع المطالبة بالبيع بالميزاد، كما برز دور هيئة التخطيط العمرانى التى أصدرت بدورها خريطة الإستثمارات الخاصة بالدولة (الهيئة العامة للتخطيط العمرانى، ٢٠١٦)، وويتم إحالة التخصيصات الجديدة إليها كجهة عليا لإعتماد التصرف فى الأراضي. بإعتبارها الجهة المهيمنة على التخطيط العمرانى فى مصر.

##### ٢/٤ الإسكان السياحى لا يعد طاقة فندقية ومصدر للعائدات والمنافع كالتسوية الفندقية

الإسكان السياحى لا يعد طاقة فندقية وخارج معادلة العائدات السياحية ذات الأثر الإقتصادى المرتفع والمتسلسل على الإقتصاد القومى. ونحصر عائدات الإسكان السياحى فيما يلى:

- يعد بالنسبة للدولة مبيعات أراضي.
- توافق الدولة على الإسكان السياحى لأنه يعزز الموقف المالى للشركة التى تنشئ فندق أو قرية سياحية، لأن الإسكان السياحى إستثمار قصير الأجل، ويدر عائد بأرباح جيدة، لذا سمحت الدولة بأن يتم تخصيص نسبة من عدد الغرف / الوحدات المرخص بها تتراوح من ٢٥% إلى ٧٥% بحسب المنطقة التى يقع بها المشروع.
- تأثيره الإيجابى الوحيد على الطاقة الإيوائية الفندقية أنه يعجل من توفير الطاقة الإيوائية - بشرط وجود طاقة إيوائية فندقية فى المشروع - تذهب إليها عائدات وفوائض وفى غالب الأحوال لايتوفر فندق مع الإسكان السياحى إلا فيما ندر.

- يوفر الإسكان السياحي سكن إضافي (بيت ثان أو ثالث) لقطاعات وشرائح عالية الدخل، تسعى إلى مسكن في منطقة لها إطلالة على البحر والإستمتاع بشاطئ البحر.

### ٣/٤ التطور الإيجابي في نوعية ونمط السياح مما إستوجب ضرورة التطوير والإرتقاء بالمنتج العمراني السياحي:

في السنوات الأخيرة تغير نمط السياح وشرائحهم، نتيجة إنخفاض الدخل في الدول المصدرة للسياحة، مما أدى إلى تراجع فئة صغار الموظفين، وعزفوا عن السياحة خارج بلادهم، أو البلد المجاورة، وحل محلهم سائحون من شريحة موظفين متوسطى الدخل من الرتبة الأعلى أو أرباب أعمال، وهذه الفئة لها متطلبات ومواصفات أعلى في الفنادق، الأمر الذى تداركه عدد من المستثمرين من أصحاب الفنادق الماهرين وذوى الصلة القوية بالأسواق العالمية وتغيراتها في الصناعة. وعملوا بدورهم على إنشاء نوعية أرقى وأفخم من المنشآت السياحية والفندقية، لذلك فإن العمران السياحي (الجديد والقائم بالفعل) بوجه عام في مصر يحتاج إلى تطوير كبير في الفنادق والقرى وفى مباني الخدمات الترفيهية والطرق والأماكن العامة، وكذلك إستكمال وتطوير وتحديث المرافق لتواكب التطور العام المطلوب في العمران السياحي.

### ٤/٤ البنية التحتية في العمران السياحي

تعد الخدمات السياحية والمرافق الداعمة من المكونات الأساسية للعمران السياحي، ولما كانت محافظة البحر الأحمر تحتوي على أكثر من ٦٠٪ من الطاقة الفندقية التابعة لهيئة التنمية السياحية طبقا لما هو موضح بالجدول رقم (٤)، ووفقا للدراسة المعدة بمعرفة هيئة التخطيط العمراني للبحر الأحمر، تختص بالرؤية المستقبلية والمشروعات الداعمة لتنمية محافظة البحر الأحمر، وبالنسبة لقطاع السياحة فى نطاق المحافظة ككل، فلقد أشارت الدراسة تحت عنوان القضايا التنموية والتحديات (الهيئة العامة للتخطيط العمراني، ٢٠١٧) إلى مايلي:

- ضعف إستغلال الموارد السياحية
- ضعف الخدمات السياحية
- ضعف البنية التحتية: السكة الحديد - النقل الجماعي - الطرق حاريتين - تأثير السيول على حالة الطرق وسلامتها

### ٥ آليات إدارة وتنمية العمران السياحي في مصر

بدأت مسيرة التنمية السياحية فى مسيرتها منذ تسعينيات القرن الماضى أى منذ حوالي ٣٠ سنة، وصدرت التشريعات والقوانين والخطط والإستراتيجيات القومية لدمج هذه الصناعة فى الإقتصاد القومي، كأحد المولدات الإقتصادية الجديدة، وأنشأت هيئة التنمية السياحية للعمل على التوسع فى العمران السياحي لما له من طبيعة خاصة، بالتنسيق مع العديد من أجهزة الدولة.

وستعرض الدراسة إلى كل من الخطة القومية طويلة المدى التى بدأت فى ١٩٩٦ وإنتهت فى ٢٠١٧، والتي إشملت على أهداف وأسس الخطة القومية للتنمية السياحية فى تلك الفترة، وثم تشكيل المجلس الأعلى للسياحة فى ٢٠٠٠، وتبعه صدور إستراتيجية قومية للتنمية السياحية من رئاسة مجلس الوزراء ٢٠٠٩، وإستراتيجية لهيئة التنمية السياحية فى نفس العام، وصدرت فى ٢٠١٤ خطة الدولة رؤية مصر ٢٠٣٠ إستراتيجية التنمية المستدامة، والتي صوبت وأوضحت سبلات عديدة فى ممارسة العملية التنموية فى ال ٢٠ سنة الماضية.

### ١/٥ خطة الدولة طويلة المدى للتنمية السياحية (٢٠ سنة) ١٩٩٦ - ٢٠١٧:

اشتملت خطة الدولة والممتدة لمدة عشرون سنة، على الاستراتيجية القومية للتنمية السياحية ١٩٩٦/١٩٩٧ - ٢٠١٦/٢٠١٧. مستهدفة تحقيق زيادة فى عدد السائحين من ٣,٨ مليون سائح عام ١٩٩٦/١٩٩٧ الي نحو ٢٧,٢ مليون سائح عام ٢٠١٦/٢٠١٧ بالإضافة الى الوصول بعدد الليالي السياحية الى نحو ٢٣٧ مليون ليلة بنهاية عام ٢٠١٦/٢٠١٧ بزيادة قدرها ٢١٣,٣ مليون ليلة عن الليالي السياحية المتوقعة لعام ١٩٩٧/٩٦ ومما ينتج عنه زيادة معدل بقاء السائح من ٦,٥ ليلة متوقعه فى عام ١٩٩٧/٩٦ الى نحو ٨,٧ ليلة بنهاية

عام ٢٠١٧/١٦ وزيادة الدخل السياحي الي نحو ١١٠ مليار جنية (ما يعادل ٣٢,٤ مليار دولار) مقابل نحو ١١,٥ مليار جنية عام ١٩٩٧/٩٦ وبمعدل نمو متوسط يقدر بنحو ٩٪ سنويا مع الوصول بحجم الطاقة الايوائية الى ٦١٨,٤ الف غرفة في عام ٢٠١٧/١٦ بالمقارنة بنحو ٦٨ الف غرفة في عام ١٩٩٧/٩٦ اي بزيارة قدرها ٥٥٠,٤ الف غرفة هذا ويقدر ان ينمو الناتج المحلي الاجمالي للقطاع بمعدل سنوي متوسط يبلغ نحو ١٢٪ خلال السنوات العشرين ويتطلب تحقيق هذا استثمارات خلال الفترة تتراوح بين ١٢٠-١٦٠ مليار جنية .

وتركز الخطة القومية لتنمية القطاع السياحي، على قيام وزارة السياحة بإنجاز العديد من المهام الازمة لتحقيق خطة النهوض بقطاع التنمية السياحية، وأوضحت الخطة القومية مجموعة من المحاور الرئيسية (منها) (العقلي، ١٩٩٨) تحسين البنية الأساسية لهذا القطاع من شبكات طرق ووسائل مواصلات وشبكات اتصالات ومرافق رئيسية من مياه وطاقة وصرف صحي، وتوفير البيئة المشجعة للإستثمار في مجالات السياحة وتقديم التسهيلات للمستثمرين لتشجيع القطاع الخاص على الإستثمار السياحي، والإهتمام بصيانة وترميم الآثار والأماكن الأثرية والمزارات السياحية لتحسين أوضاعها وتطوير المناطق المحيطة بها، والإهتمام بإمداد مناطق التنمية بالبنية الأساسية اللازمة.

## ٢/٥ الإستراتيجية القومية للتنمية السياحية المستدامة ٢٠٠٩:

وضعت الدولة في فترة إستقرار سياسى وإقتصادى سنة ٢٠٠٩ استراتيجة متكاملة للتنمية السياحية (مجلس الوزراء ٢٠٠٩) لتنمية قطاع السياحة على المدى المتوسط خلال عشر سنوات، وكانت التنمية السياحية في مصر في أفضل أحوالها، تناولت الإستراتيجية هذا القطاع الحيوى الهام بمنظور متكامل، وبما يضمن تحقيق أهداف الدولة من هذا القطاع من خلال برامج ومشروعات محددة، إنطلاقا من الإمكانيات المتعددة والمقومات الهائلة التى تتمتع بها مصر في مجال الجذب السياحي وبما يحقق زيادة مشاركة قطاع السياحة في تنمية الناتج المحلى الإجمالى وزيادة قدرات الحكومة في مواجهة مشكلة البطالة نظرا لزيادة فرص العمل المتاحة سواء المباشرة أو غير المباشرة في مجال السياحة.

ارتبطت إستراتيجية التنمية السياحية في مصر بشكل وثيق بكافة القطاعات الاقتصادية الأخرى مثل الثقافة والنقل والطيران والطرق والبيئة والاتصالات مما إستلزم تحقيق الترابط والتنسيق بين الجهات المختلفة في تنفيذ هذه الإستراتيجية والتي تتضمن ستة أهداف ومحاور هي :

- أهمية وضع إطار مدروس وفعال لإدارة تنفيذ الإستراتيجية من خلال مزيد من العمل والتنسيق بين الحكومة والقطاع الخاص الذي يستأثر بالنصيب الأكبر في الإستثمار السياحي .
- زيادة الإهتمام بتعاملات الإنسان وسهولة الإنتقال وسهولة الإتصال للسائحين في مصر نظرا لارتباط هذه العوامل بزيادة أعداد السياح وتأثيرها على اختيار السائحين على مستوى العالم للمقاصد التى يتجهون إليها. وهذا المحور يشهد تطورا كبيرا خلال الفترة الحالية لإرتباطه بوزارات تقوم بخطط شاملة منها الإتصالات والنقل والداخلية والطيران.
- تطوير وتنوع المنتج السياحي إنطلاقا من أن مصر تعتبر غنية ومتنوعة بما تقدم من منتج سياحي يضم العديد من السياحة مثل السياحة العلاجية والأثرية والثقافية والتاريخية والبيئية والرياضية والترفيهية وسياحة المؤتمرات. وفى هذا الصدد أكد رئيس الوزراء على أهمية هذا المحور فى إطار وضع برامج محددة لتطوير مناطق محددة تزيد من عائدها السياحي مثل ما تقوم به وزارة الثقافة من تطوير مناطق أثرية محددة، وما حدث فى الأقصر خلال السنوات الثلاثة الماضية والتي شهدت تطورا إنعكس بشكل سريع على عدد السائحين.
- توفير ورفع كفاءة البنية الأساسية سواء المتعلقة بالسياحة أو تحفيز الاستثمار على مستوى الدولة.
- العناية بالجودة وأساسها هو العنصر البشرى والخدمات.

• إنتهاج سياسات تسويقية تستهدف مزيد من التعريف بالمنتجات الحالية والجديدة وإستهداف نوعيات ومستويات مختلفة من السائحين أخذاً في الإعتبار الوضع التنافسي المتميز لمصر بين دول العالم من حيث تنوع المنتج السياحي.

وأكدت الإستراتيجية على الإهتمام بالتنمية البشرية باعتبارها العمود الفقري للنشاط السياحي بشكل خاص، وترجمة المنتجات السياحية المطلوبة إلى مشروعات محددة يتم طرحها، وأهمية وضع خطة موازية للسياحة الداخلية للترويج لمزيد من التحرك للمواطنين وجذبهم وزيادة الوعي السياحي لديهم.

### ٣/٥ المجلس الأعلى للسياحة

عملت الدولة على تشكيل المجلس الأعلى للسياحة برئاسة وزير السياحة سنة ٢٠٠٠، ثم برئاسة رئيس الوزراء سنة ٢٠٠٥، ثم برئاسة رئيس الجمهورية سنة ٢٠١٧، وبأى هذا التصعيد نظراً للوثبات المتتالية للدور التنموي والإقتصادي لقطاع السياحة في مصر في الثلاثين سنة الأخيرة بصفة خاصة. وأكد المجلس الأعلى للسياحة أن صناعة السياحة هي المستقبل حيث تمثل أهم صادراتنا الخدمية وترتبط ارتباطاً وثيقاً بقضية التصدير التي يتعين أن تكون توجها استراتيجياً للمجتمع بأسره. ويفترض ان يعقد المجلس بشكل دوري وعلى فترات متقاربة (إلا أن المجلس لم يعقد إلا مرات محدودة جداً)، ويشارك الوزراء بأنفسهم في المجلس وليس من خلال ممثلي وزاراتهم (صحيفة الأهرام، ٢٠٠٥).

### ٤/٥ خطة الدولة - رؤية مصر - ٢٠٣٠ إستراتيجية التنمية المستدامة

وفقاً لإستراتيجية التنمية المستدامة تلتزم الحكومة باستمرار دعم اقتصاد سوق منضبط يتميز باستقرار أوضاع الاقتصاد الكلي، وقادر على تحقيق نمو شامل ومستدام، ويتميز بالتنافسية والتنوع والاعتماد على المعرفة ويدعم ريادة القطاع الخاص، وقادر على تعظيم القيمة المضافة وتوليد فرص عمل لائق ومنتج، فبحلول عام ٢٠٣٠ سوف يصبح الاقتصاد المصري على لآعباء رئيسياً ونشطاً في الاقتصاد العالمي، وقادر التكيف مع التطورات العالمية، ويحتل مكانة أفضل ليصل إلى مصاف الدول ذات الدخل المتوسط المرتفع. وفيما يختص بسياسات التنمية السياحية حتى عام ٢٠٣٠ فقد إشتملت على (رؤية مصر ٢٠٣٠):

- تطوير المقاصد السياحية القائمة، واستهداف مقاصد جديدة بالساحل الشمالي الغربي والواحات وجنوب البحر الأحمر .
- العمل على جذب شرائح السائحين ذوي الإنفاق العالي .
- العمل على تضيق الفجوة الكبيرة بين السياحة الداخلية والسياحة الدولية .
- تضافر جهود وزارة السياحة مع كافة الجهات المعنية بصناعة السياحة لضمان عدم إتخاذ قرارات تتضارب مع أهداف السياحة في تحقيق النمو السياحي.
- التوسع في مشروعات البنية الأساسية الخادمة لقطاع السياحة.
- تشجيع القطاع الخاص على تعبئة مزيد من الإستثمارات لهذا القطاع.

### ٦ دراسة الوضع الراهن والآليات المطبقة

#### ١/٦ إستراتيجية هيئة التنمية السياحية

تعمل هيئة التنمية السياحية على تنفيذ الخطط والسياسات والإستراتيجيات القومية للدولة فيما يختص بالتنمية وال عمران السياحي، من خلال رؤيتها واستراتيجيتها الخاصة، والتي قامت بصياغتها وتعديلها، وذلك من واقع خبراتها وتجربتها التنموية وعلاقتها مع كافة أجهزة الدولة المسؤولة عن تنفيذ التنمية، ومن ناحية أخرى علاقتها المباشرة مع المستثمرين، وتعمل إستراتيجية الهيئة بمرتكزات ومحاور واضحة وموجهة إلى أهداف محددة:

أولاً: إعتداد المركز السياحي كوحدة تخطيطية

ثانياً: تطوير دور الوزارة وتطبيق سياسة المخطط/ المشجع/ الميسر

ثالثاً: أساليب التنمية المتبعة داخل مناطق التنمية السياحية



## ٢/٧ مدى تغطيتها الإستراتيجية الحالية لكافة المهام التنموية للعمران السياحي

إن تطوير دور أجهزة وزارة السياحة لا بد ان يشمل كافة مستويات التخطيط السياحي ولا يقتصر مهامها ومسئولياتها على المركز السياحي وما هو أقل وصولاً إلى التنمية المحدودة، بمعنى آخر أنه لا بد أن يتعدى حدود تخطيط وتقسيم الأراضي، وإعتماد المشروعات على الأراضي المخصصة للمستثمرين، أو إسنادها لشركات التنمية المتكاملة أو الشركة الأم، إن التنمية المتكاملة على مستوى المركز السياحي هي الأسلوب المثالي، والمهام التنموية التي تقوم بها شركة التنمية المتكاملة، هي التي تكون محل تقييم وإعتبار.

أما باقى مستويات التنمية الأخرى المشار إليها فهي غير مدرجة بخطط تنفيذية تفصيلية مجدولة أو واقعية فيما عدا ما هو داخل الأرض المخصصة فقط، وإن كان هذا مقبول في السنوات الأولى من عمر التنمية، إلا أنه بعد النمو العمراني السياحي الكبير أصبح غير ملائم، ويلزم تفعيل إستراتيجية التنمية السياحية المستدامة على أساس أنها مهام متعددة المستويات، لتغطي نطاق التنمية العمرانية السياحية بما فيها المشروعات الإيوائية السياحة والخدمية وكافة المرافق، وهذه المرافق قد تنفذ بمعرفة وزارات وهيئات أخرى، أو أجهزة تابعة، أو شركات متخصصة تحصل على حقوق أو إمتيازات مقابل تقديم خدمات وضخ إستثمارات في قطاعات المرافق أو القطاعات الخدمية يوضح هذه النطاقات الجدول (٢):

جدول ( 2 ) توفير المرافق و الخدمات بحسب استراتيجية الهيئة داخل كل نطاق سياحي / ووفقا لما هو مطبق حاليا

نطاق التنمية	مسئولية توفير المرافق و الخدمات وفقا للإستراتيجية	الخدمات و المرافق المنفذة في الواقع داخل نطاق التنمية
التنمية المحدودة	شركة التنمية المحدودة	شركة التنمية المحدودة
المركز السياحي	شركة التنمية المتكاملة / الشركة الأم	شركة التنمية المتكاملة
المنطقة السياحية	غير محدد	(المحافظة / الهيئة) بدون خطط واضحة
القطاع السياحي	غير محدد	(المحافظة / الهيئة) بدون خطط واضحة
الإقليم السياحي	غير محدد	(المحافظة / الهيئة) بدون خطط واضحة
المستوي القومي	غير محدد	الوزارات الأخرى بدون خطط و برامج واضحة

المصدر : إعداد الباحث

## ٣/٧ محدودية دور هيئة التخطيط العمراني في تنمية العمران السياحي

بمراجعة إصدارات هيئة التخطيط العمراني المتعلقة بتنمية العمران السياحي وبصفة خاصة:

- الرؤية المستقبلية لتنمية البحر الأحمر الصادرة في ٢٠١٧.
- الإنجازات الفنية لهيئة التخطيط العمراني الصادرة في ٢٠١٦.

إتضح أنها تفسح المجال تماما لوزارة السياحة وهيئاتها وأجهزتها للقيام بدورها التخطيطي والتنموي للعمران السياحي، إذ لم تنظر إليه من قريب أو بعيد إلا بالإشارة بكلمات محدودة لوجود بعض القصور في الطرق والمرافق الرئيسية بين الأقاليم. علاوة على ما هو موجود في خريطة الإستثمار الإجمالية التي تحدد الفصل بين المناطق المخصصة للتنمية العمرانية أو السياحية أو الصناعية أو الزراعية أو أية إستعمالات أخرى. بيد أنها تعمل على دعم مديريات الإسكان ومجالس المدن، فيما يختص بالعمران داخل كردونات المدن وبصفة إنتقائية وفي إطار محدد وضيق جدا.

ومن هنا ظهرت الحاجة إلى دراسة تطوير آليات تنمية العمران السياحي والإرتقاء به وبينته التحتية، لتفي بمطالبات السوق، وتتواءم مع خطط الدولة طويلة المدى المتعلقة بالسياحة، وتحقيق أهداف وإستراتيجية التنمية



المستدامة ٢٠٣٠، مع الإستعانة بالدراسات والمقترحات السابقة التي حالت الظروف دون إقرارها أو الإستناد إليها، وإستخدام ماقد يصلح منه وتطوير وإضافة ما هو ملائم للمتطلبات الحالية.

#### ٨ العوامل المشجعة على تعديل الآلية المطبقة في وزارة السياحة، وتفعل توصيات خطة التنمية السياحية المستدامة

١/٨ البنية التحتية والبنية الفوقية لل عمران السياحي هي فرص إستثمار ومصدر دخل قومي وليست تكاليف التجارب الأجنبية التي تعرضت لها الدراسة، أكدت أن جميع الدول التي وردت في الدراسة (فرنسا - أسبانيا - رومانيا - الجبل الأسود - تركيا - تونس). قامت بتوفير البنية الأساسية للسياحة والتي تشتمل ولا تقتصر على: الطرق والسكك الحديدية - ووسائل النقل - محطات وشبكات المياه - محطات وشبكات الصرف الصحي - تنسيق المواقع - الطاقة الكهربائية . بينما تراجع دور الدولة في مصر بدرجة كبيرة وإعتمد على قيام المستثمرين بتوفير محطات التحلية والمعالجة ومحطات توليد الكهرباء أو المحولات والشبكات.

والفارق الجوهرى هنا هو أنه فى جميع الأحوال يتحمل السائح تكلفة المرافق والبنى التحتية بطريقة غير مباشرة محملة على سعر الإقامة، لكن قيام الدولة بإنشاء عناصر المرافق الأساسية وتشغيلها يكون بمستوى مناطق بالكامل أو إقليم، وربط الخدمات إقليمياً على مستوى القطر كله، مما ينتج عنه جودة وإستقرار فى المنتج النهائى، وتيسير على المستثمر، لينشغل بمشروعه الأساسى. وتتكفل أيضا الدولة بإدارة التنمية العمرانية بين المشروعات السياحية وعمل كل الخدمات المطلوبة وتنسيق المواقع، والإهتمام بإدارة العمران بالكامل، وضمان سلامة البيئة وإستدامتها.

البنية التحتية والبنية الفوقية لل عمران السياحي هي فرص إستثمار ومصدر دخل قومي وليست تكاليف مثلها تماما مثل شركات التليفون المحمول (تدفع مقابل حق الإمتياز، مع عائد دائم، ولمدة ٢٠ أو ٣٠ سنة) وتكون شركة مصرية مساهمة

#### ٢/٨ الحج المسيحي لمصر، ومسار العائلة المقدسة

شكل (٨) مسار العائلة المقدسة في مصر.

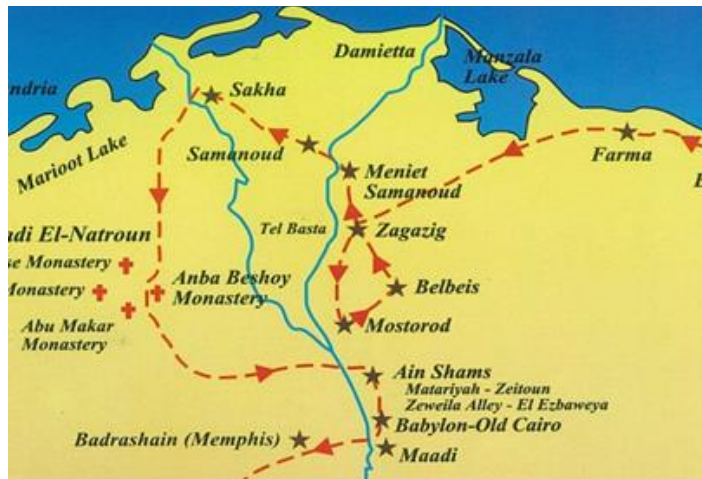

موافقة بابا روما على إعتقاد مسار العائلة المقدسة، كمسار دينى يمكن الحج إليه بإعتبارها مزارات ذات مكانة روحانية زارها السيد المسيح بصحبة السيدة مريم العذراء. الذي يصل إلى أكثر من ٣٠٠٠ كلم، ويمر بعدد كبير من محافظات الوجه البحرى والقبلى بدءاً من سيناء مرورا بقتاة السويس والشرقية والبحيرة والقلوبية والقاهرة ثم محافظات الوجه القبلى وصولاً إلى درنكة فى أسيوط ومسار العودة.

٣/٨ نجاح تجربة إدارة مقاصد سياحية متكاملة بمعرفة القطاع الخاص مع الضعف العام لعدم تعزيز قدرة المشروعات بمرافق عامة

جدول رقم ( 3 ) مساحات أكبر مناطق للتنمية العمرانية السياحية الجديدة

المحافظة	الموقع	المساحة ب مليون م <sup>2</sup>	المقصد السياحي
البحر الأحمر	جنوب الغردقة	32 مليون متر مربع	سهل حشيش
البحر الأحمر	شمال سفاجا	12 مليون متر مربع	سومة باى
البحر الأحمر	شمال الغردقة	10 مليون متر مربع	الجونة
البحر الأحمر	شمال مرسى علم	10 مليون متر مربع	مرسى غالب
جنوب سيناء	شرق مطار شرم الشيخ	10 مليون متر مربع	مرسى الدخيلة
مرسى مطروح	سيدي عبد الرحمن	6 مليون متر مربع	مراسى

٤/٨ نجاح مبادرات إنشاء مرافق مجمعة لخدمة مشروعات الهيئة فى البحر الأحمر وسيناء على سبيل المثال:

- خط غاز طبيعى بطريق القرى بالغردقة – بمعرفة جمعية المستثمرين وأحد البنوك
- شبكة طرق داخلية بمنطقة مكادى
- شبكة طرق داخلية بمنطقة جنوب مجاويش
- تجربة الشركة الأم فى منقة نبق فى شرم الشيخ –شارمنج شرم

٥/٨ وجود وفرة فى الطاقات الفندقية المعتمدة (الهيئة العامة للتنمية السياحية، ٢٠١٧) مخصصة للطاقة الإيوائية فى البحر الأحمر والساحل الشمالى

جدول رقم ( 4 ) تحليل احصائيات هيئة التنمية السياحية

المنطقة السياحية	البحر الأحمر	سيناء	العين السخنة	الساحل الشمالى الغربى	الاصعيد	الإجمالى	الكثافة للفدان مفتاح (غرفة/وحدة)
مساحة تخصيص المشروعات بالمتر المربع	182,000,000	69,000,000	34,000,000	9,000,000		294,000,000	
مساحة تخصيص المشروعات بالفدان	43,333	16,429	8,095	2,143		70,000	
الكثافة المعتمدة للفدان مفتاح ( غرفة/وحدة)	2.92	9.91	10.86	1.80			5.4
الكثافة الفندقية المعتمدة للفدان مفتاح (غرفة/وحدة)	2.41	4.92	3.81	0.77			
الطاقة المعتمدة	126,404	162,868	87,893	3,863		381,028	
فندق	104,506	80,814	30819	1,644		217,783	
اسكان سياحى	21,898	82,054	57,074	2,219		163,245	
الطاقة المفتوحة						156,915	2.2
فندق	54,529	28,604	3,914	1,335		88,382	
اسكان سياحى	8,246	20,559	38,824	904		68,533	
الطاقة تحت التشغيل						0	
فندق	1,741	2,955	1,336	0		6,032	
اسكان سياحى	296	1,916	1,687	65		3,964	
الطاقة تحت التنفيذ						0	
فندق	23,801	18,351	6,117	324		48,593	
اسكان سياحى	4,634	11,785	9,951	457		26,827	
الطاقة لم تبدأ التنفيذ						0	
فندق	24,435	30,904	19,452	-15		74,776	
اسكان سياحى	8,722	47,794	6,612	793		63,921	

المصدر ( إعداد الباحث )

٦/٨ إيجابية مستقبل التنمية الإقتصادية فى مصر من واقع المؤشرات الدولية والمحلية

أظهر تقرير صندوق النقد الدولى ان عام ٢٠١٧ هو سنة بدء التعافى بعد إطلاق سعر صرف الجنيه مقابل العملات الأجنبية، مما عمل على خفض نمط الإستهلاك، وزيادة الصادرات، ومنها قطاع السياحة شكل (٩). مما يسمح بضح إستثمارات لبدء تفعيل استراتيجيات التنمية المستدامة وآلياتها.

## ٧/٨ ارتفاع العائدات السياحية نتيجة زيادة أعداد السياح في السنوات الأخيرة

شكل (١٠) التغير في نسب الانفاق والاستثمار والتصدير وانعكاسه على معدلات النمو الحقيقي في الناتج القومي (%)

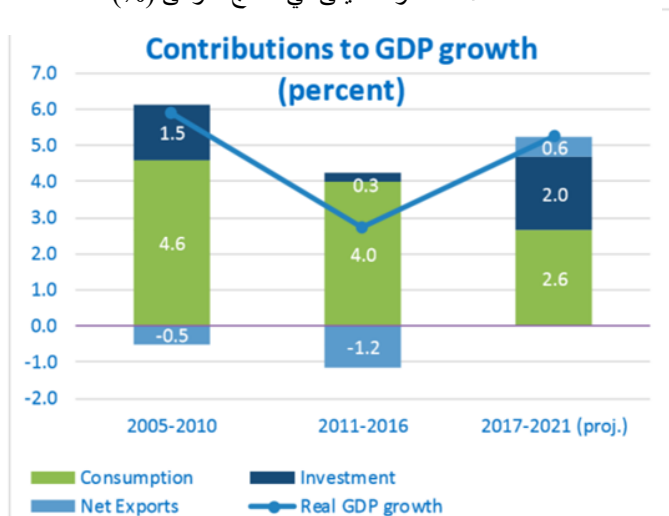

المصدر: تقرير صندوق النقد الدولي - يناير 2017

شكل (٩) ارتفاع تصنيف مصر على مستوى العالم من ٢٢ إلى ١٦ GDP- PPP

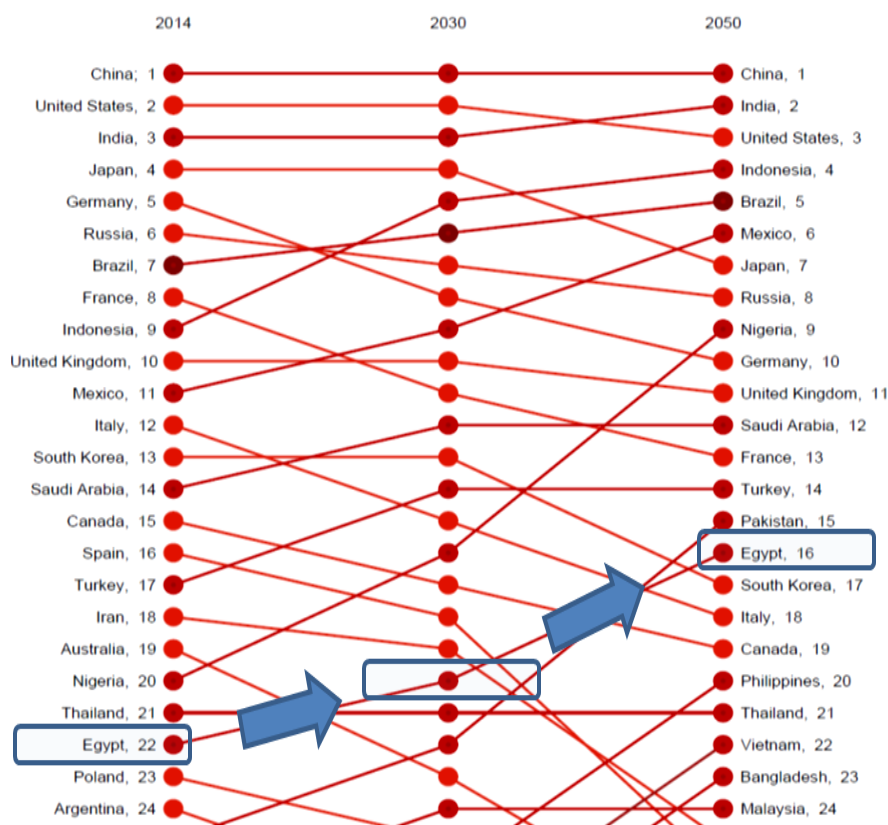

المصدر: تقرير PWC - في 2015

نشرت صحيفة التليجراف البريطانية تقريراً صادراً من منظمة السياحة العالمية إن مصر ثاني أسرع المقاصد السياحية نمواً حول العالم خلال ٢٠١٧. وأوضح التقرير الذي نشرته صحيفة تليجراف البريطانية إن وجود مصر في مركز متقدم ضمن قائمة ضمت عشر دول يشير إلى "قدرتها على الارتداد سريعاً واستعادة مكانتها السياحية بعد من أحداث العنف والثورات، فيما أتضح أن مستقبل الإقتصاد في مصر بدأ في الارتفاع، وفقاً للمعطيات السابقة، يوضح جدول (٣) تقدم معدل أداء التنافسية

والسفر. لتصبح رقم (١٠) على مستوى العالم لعام ٢٠١٧، بينما يوضح الشكل رقم (١١) أن معدل النمو متذبذب في مصر والعالم، ورغم الكبوات، إلا أن الزيادة في الأعداد هي الواقع، والإتجاه السائد.

كما أوضح تقرير مؤسسة Price

Waterhouse Coopers, LLP

الصادر في ٢٠١٥ بأن تصنيف مصر من حيث إجمالي الدخل القومي GDP المعدلة PPP سيرتفع ترتيبها نقطتين بدلاً من ٢٢ سنة ٢٠١٤ سيرتفع إلى ترتيب ٢٠ سنة ٢٠٣٠، ثم يتقدم إلى ترتيبها ١٦ على مستوى العالم في سنة ٢٠٥٠.

(Hawksworth & Chan, 2015) شكل (١٠).

ويوضح المنحنى البياني في الشكل رقم (١١) زيادة أعداد السياح للعام الثالث على التوالي، مع توقعات إيجابية من البنك الدولي ومنظمة السياحة العالمية بخصوص إستمرارية تحسن الإقتصاد اعتماداً على نمو مضطرد في السياحة للسنوات القادمة. كما هو مبين بالشكل البياني (اللحام، ٢٠٠٧).

شكل (١١) زيادة اعداد السياح

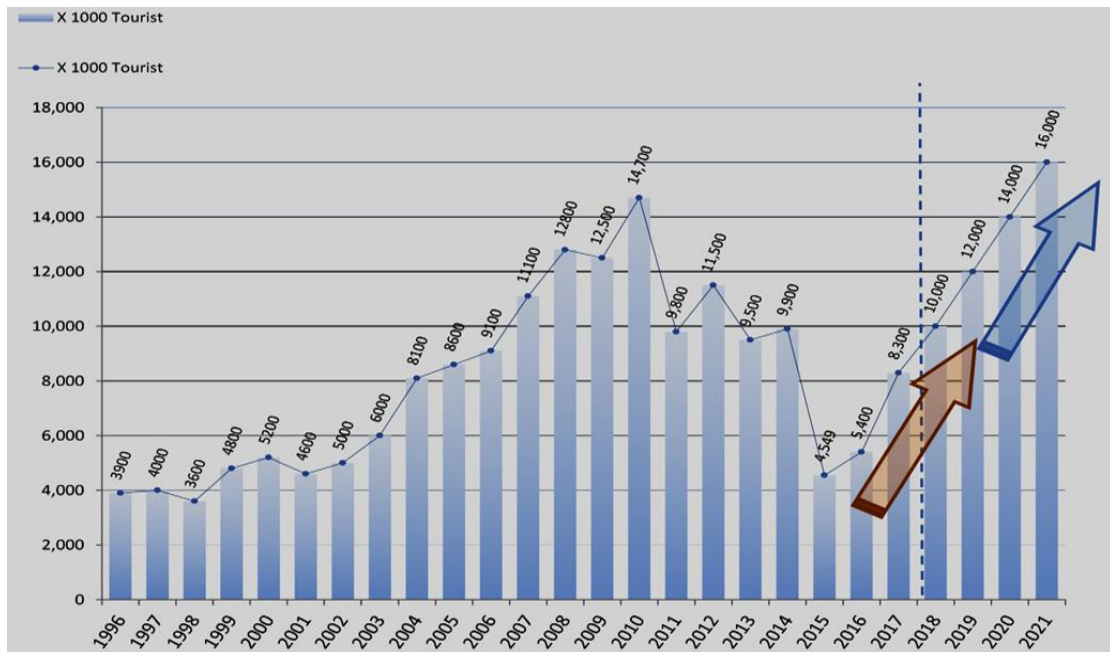

إعداد : الباحث / المصدر : الجهاز المركزي للتعبئة الـ  
السياحة العالمية ،

جدول ( 5 ) الدول التي حققت أعلى تغيير في معيار  
التنافسية للسفر والسياحة لسنة 2017

Country/Economy	Global rank 2017	Change in performance score (%) since 2015	Change in rank since 2015
Japan	4	6.18	+5
Azerbaijan	71	5.98	+13
Tajikistan	107	5.01	+12
Vietnam	67	4.80	+8
Israel	61	4.79	+11
Algeria	118	4.68	+5
Bhutan	78	4.52	+9
Gabon	119	4.47	+5
Korea, Rep.	19	4.33	+10
Egypt	74	4.32	+9
Peru	51	3.93	+7
India	40	3.86	+12
Mexico	22	3.86	+8
Chad	135	3.83	+6
Albania	98	3.81	+8

المصدر : تقرير تنافسية السياحة والسفر لسنة 2017 WTTO

#### ٨/٨ ارتفاع العائدات السياحية نتيجة زيادة أعداد السياح في السنوات الأخيرة

نشرت صحيفة التليجراف البريطانية تقريرا صادرا من منظمة السياحة العالمية إن مصر ثاني أسرع المقاصد السياحية نموا حول العالم خلال ٢٠١٧. وأوضح التقرير الذي نشرته صحيفة تليجراف البريطانية إن وجود مصر في مركز متقدم ضمن قائمة ضمت عشر دول يشير إلى "قدرتها على الارتداد سريعا واستعادة مكانتها السياحية بعد من أحداث العنف والثورات، فيما أتضح أن مستقبل الإقتصاد في مصر بدأ في الإرتفاع، وفقا للمعطيات السابقة، يوضح جدول (٥) تقدم ترتيب مصر في التنافسية والسفر. لتصبح رقم (٧٤) على مستوى العالم لعام ٢٠١٧، متقدمة عما كانت عليه في ٢٠١٥ ب ٩ دول.

#### ٩ الآليات المستهدفة وتفعيل إستراتيجية التنمية السياحية المستدامة

شكل (١٢) المحاور الأساسية لإعداد استراتيجية التنمية السياحية المستدامة

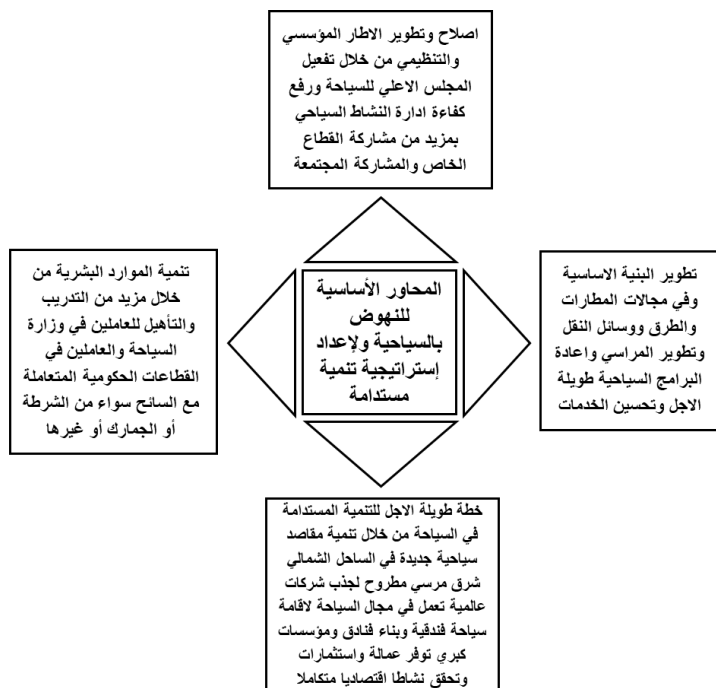

## ١/٩ بداية نشأة الإستراتيجية، والمحاور الأساسية والمرجعية

فى أغسطس ٢٠٠٤ بدأ التخطيط لتطوير وتحديث السياحة والطيران المدني انطلاقاً من ان السياحة تشكل مصدراً للدخل القومي يقدر ب ٦,٤ مليار دولار وفقاً لإحصائيات عام ٢٠٠٣ تمثل ٤,٣٦٪ من إجمالي صادرات الخدمات وتوفير ٢,٢ مليون فرصة عمل بصورة مباشرة وغير مباشرة. كما يرتبط بهذه الصناعة نحو ٧٠ نشاطاً اقتصادياً مختلفاً وبالتالي تساهم في تنشيط الحركة الاقتصادية في المجتمع

وكان الهدف الرئيسي هو زيادة حصة مصر من سوق السياحة العالمية من ٦ ملايين سائح عام ٢٠٠٣ الي ١٢ مليون سائح بعد عشر سنوات في عام ٢٠١٤ بمعدل نمو سنوي يبلغ ٢,٧٪

مع تحقيق التوازن الكامل بين التوسع والحفاظ على مستوى الجودة وعلى البيئة والتراث القومي والزيادة في المساحات العمرانية من خلال استعراض أربعة محاور رئيسية، مع ضرورة ربط خطة تطوير المطارات والبنية الأساسية بالخطة المستدامة للتنمية السياحية أكدت الدولة سنة ٢٠٠٤ على أهمية الاهتمام بمشروعات محددة في إطار الأولويات ومنها:

- تنمية الساحل الشمالي
- الاهتمام بمدينة الأقصر
- الغردقة ومنطقة البحر الأحمر
- منطقة القاهرة التاريخية القديمة

وتم التأكيد على السادة الوزراء المختصين بضرورة تعزيز دور المحافظين والمجتمع المدني في التنمية السياحية انطلاقاً من منظور متزايد للامركزية يقود إلى مشاركة مجتمعية متزايدة في كافة الأنشطة الاقتصادية بالإضافة إلى مزيد من التنسيق والتعاون بين جميع أجهزة الدولة من أجل اتخاذ قرارات فعالة ويدفع بالاستثمارات السياحية إلى السوق المصري

## ٢/٩ إستراتيجية التنمية السياحية المستدامة

أعدت الإستراتيجية بالتنسيق مع أحد بيوت الخبرة العالمية، والمكاتب المصرية الكبرى المتخصصة (Kelly, 2009)، وصدرت توصياتها في ٢٠٠٩، إلا أنها لم تنفذ لأسباب عديدة أحدها قيام ثورات الربيع العربي وإنحسار السياحة، ومع عودت المعدلات السياحية وفقاً للدراسة، تم الإسفاده منها ومراجعتها، وقامت الدراسة بإستخلاص الآلية الموضحة فيما يخص التنمية العمرانية السياحية المستدامة.

ارتبطت إستراتيجية التنمية السياحية في مصر بشكل وثيق بكافة القطاعات الاقتصادية الأخرى مثل الثقافة والنقل والطيران والطرق والبيئة والاتصالات مما إستلزم تحقيق الترابط والتنسيق بين الجهات المختلفة في تنفيذ هذه الإستراتيجية والتي تتضمن ستة أهداف ومحاور هي :

شكل (١٣) توصيل المرافق العامة الأساسية للمراكز السياحية (مياه/ كهرباء)

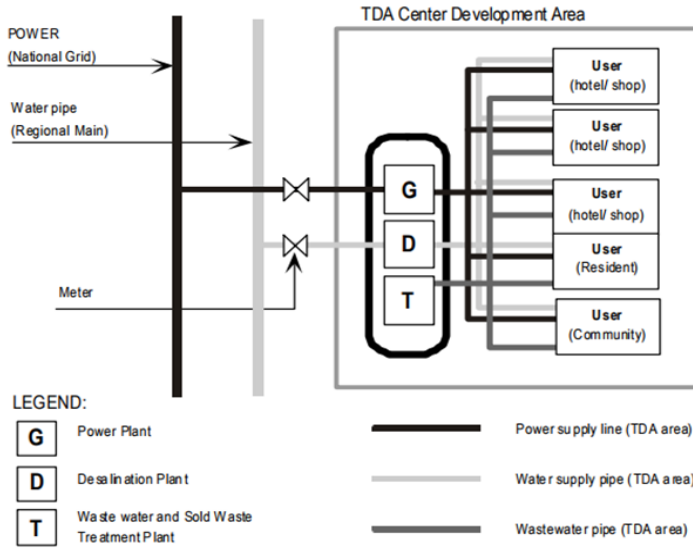

المصدر : دراسة مشروعات التنمية السياحية في مصر - JICA

مستوى العالم للمقاصد التي يتجهون إليها. وهذا المحور يشهد تطورا كبيرا خلال الفترة الحالية لإرتباطه بوزارات تقوم بخطط شاملة منها الإتصالات والنقل والداخلية والطيران.

تطوير وتنوع المنتج السياحي إنطلاقا من أن مصر تعتبر غنية ومتنوعة بما تقدم من منتج سياحي يضم العديد من السياحة مثل السياحة العلاجية والأثرية والثقافية والتاريخية والبيئية والرياضية والترفيهية وسياحة المؤتمرات. وفي هذا الصدد أكد رئيس الوزراء على أهمية هذا المحور في إطار وضع برامج محددة لتطوير مناطق محددة تزيد من عاندها السياحي مثل ما تقوم به وزارة الثقافة من تطوير مناطق أثرية محددة، وما حدث في الأقصر خلال السنوات الثلاثة الماضية والتي شهدت تطورا إنعكس بشكل سريع على عدد السائحين.

توفير ورفع كفاءة البنية الأساسية سواء المتعلقة بالسياحة أو تحفيز الاستثمار على مستوى الدولة .

العناية بالجودة وأساسها هو العنصر البشري والخدمات .

إنتهاج سياسات تسويقية تستهدف مزيد من التعريف بالمنتجات الحالية والجديدة وإستهداف نوعيات ومستويات مختلفة من السائحين أخذاً في الإعتبار الوضع التنافسي المتميز لمصر بين دول العالم من حيث تنوع المنتج السياحي .

### ٣/٩ الإطار المؤسسي وملامح الآلية المستهدفة

سيكون تنفيذ إستراتيجية التنمية العمرانية السياحية المستدامة، هو المسؤولية الرئيسية للأجهزة التنفيذية الجديدة من خلال وزارة السياحة، وستقوم بتفعيل الآلية المستهدفة من خلال كيانات جديدة داخلها مدعمة بالكوادر والإمكانيات والصلاحيات، وتستند بدورها على إعتقاد الخطط والآليات من المجلس الأعلى للسياحة، وستعتمد هذه الكيانات على وعلى وجود مجالات

- أهمية وضع إطار مدروس وفعال لإدارة تنفيذ الإستراتيجية من خلال مزيد من العمل والتنسيق بين الحكومة والقطاع الخاص الذي يستأثر بالنصيب الأكبر في الإستثمار السياحي .
- زيادة الإهتمام بتعاملات الإنسان وسهولة الإنتقال وسهولة الإتصال للسائحين في مصر نظرا لارتباط هذه العوامل بزيادة أعداد السياح وتأثيرها على اختيار السائحين على



شكل (١٤) الإطار المؤسسي الجديد لمنظومة السياحة.

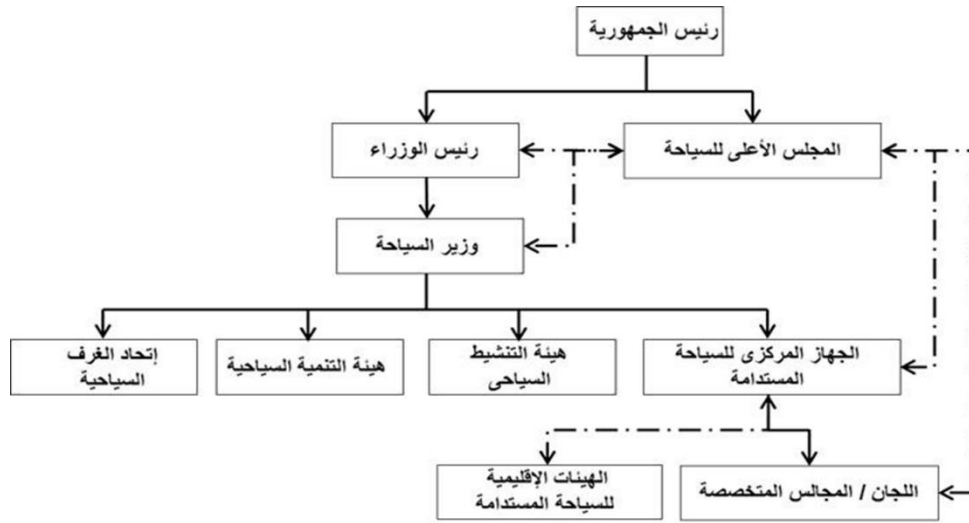

متعددة وواسعة لتغطية كافة مناحى التنمية العمرانية السياحية لضمان الإرتقاء بالواقع العمراني السياحي، كما ستعتمد على مشاركة واسعة للقطاع الخاص في كل من جانبي الإدارة والتمويل، اذ ان الوزارة وأجهزتها تفنقر الى الموارد والآليات اللازمة، وتعتبر المهام والالتزامات المطلوبة غير فاعلة حاليا ضمن المهام والمسئوليات المحددة ضمن إستراتيجيات هيئة التنمية السياحية من مستوى التخطيط حتى مستوى التشغيل، وبالتالي فإنها تنفذ

شكل (١٥) الكيانات الجديدة في منظومة السياحة كيانات مشتركة بين القطاع الخاص والعام، ويتحول تدريجيا لخاص فقط

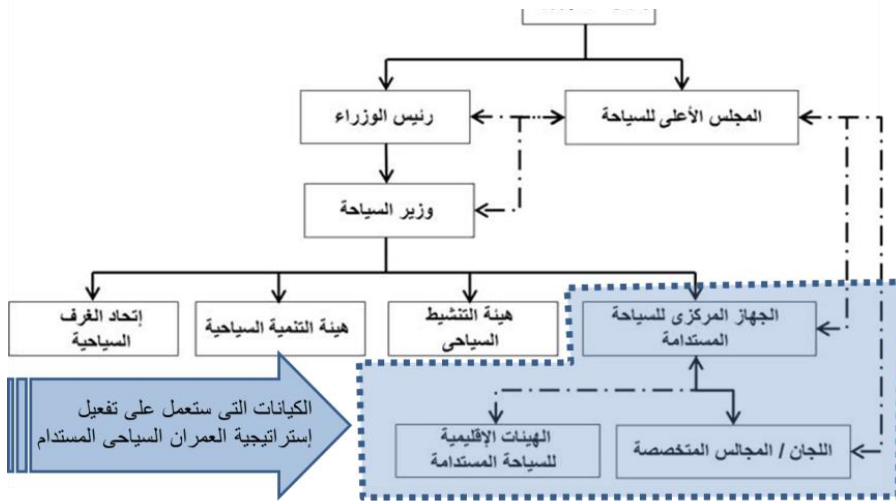

شكل (١٦) نظام RASCI لتعريف الأدوار - تعريفات

#### **RASCI System for responsibilities Derintions**

Letter	Meaning	Arabic
R	Responsible	المسئول
E	Execute	المنفذ
A	Approval	الموافقة
S	Supporting	المساعدة
C	Consulting	الاستشارة
I	Information	الابلاغ
N	Enabler	ممكّن
X		غير منفذ

جزئيا ضمن سياسات وإستراتيجيات

الوزارات والهيئات الأخرى دون تخطيط ومتابعة ودون سيطرة أو تحكم فيها بما تمليه إلتزامات ومستويات مهام العملية التنموية .

وبالتالى فمهام تخطيط العمران السياحي بكافة عناصره، وتطوير التصميمات

والإشتراطات ودلائل التنمية للإرتقاء بواقع العمران السياحي

لينافس نظيره فى المقاصد والدول المنافسة، ليشتمل على تخطيط تنفيذ البنى التحتية الرئيسية والمهام الأزرمة لإتمام وتشغيل التنمية السياحية على الوجه الأكمل.



## ٤/٩ مصفوفة المهام والمسئوليات ونظام تعريف الأدوار RASCI

جدول رقم (6) مصفوفة المهام والمسئوليات  
إستراتيجية التنمية العمرانية السياحية المستدامة

مستثمرين / شركات الاجهزة و هيئات	الهيئات الإقليمية للتنمية السياحية المستدامة	المجلس الأعلى للسياحة	وزارة السياحة	هيئة التنظيم السياحي	إعداد الغرف السياحية	الجهاز المركزي لإستراتيجية التنمية السياحية المستدامة	الهيئة العامة للتنمية السياحية	
S/C	R	A	A	S/C		R	I	تفعيل آلية التنمية السياحية المستدامة
E	R					A	E	إعداد الخطط العامة والتفصيلية
E	R	A	A	S/C		A	I	الخطة العامة للبيئة التحتية القطاع/ الإقليم/ المنطقة
E	R	A		S/C		S/C	I	المسئولية عن البنى التحتية القطاع/ الإقليم/ المنطقة ( يتم بمعرفة آخرين ) تمويل / إنشاء/ تشغيل
E	R			S/C		S/C	I	الخطة الإستثمارية لعمران القطاع/ الإقليم/ المنطقة
E	I			S/C		S/C	A	الطاقة الإيوانية الفندقية
	R			R		S/C		الإهتمام لضمان نسب الإشغال
E	R/E			S/C		A	E	الإرتقاء بجودة العمران الدلائل / الطابع / الإشتراطات
	R					R		الإرتقاء بالبنية التحتية
	R							إنجاز البنية التحتية
	R/E					A		التأكد من جودة العمران
	R					S/C		الإهتمام بجودة العمران لضمان الأسعار
E	R/E					A		الإهتمام بالمحيط العمراني وجودته
	R	R	R	R	R	R		الإهتمام بالعائد الإجمالي للسياحة
E							A	التصميمات والمستندات القانونية
E	A							التصميمات والمستندات التنفيذية
			A				R	الإهتمام بقيمة مبيعات الأراضي
			A				R	نسبة عائد الأراضي/الإيراد السنوي
			A				R	بيع أراضي الإسكان السياحي
			A				R	معدل التوسع في الإسكان السياحي
			A				R	بيع أراضي الفنادق
			A				R	بيع أراضي المشروعات الخدمية

المصدر : إعداد الباحث

## ٥/٩ إستراتيجية التنمية العمرانية السياحية المستدامة (الغايات والأهداف والمهام) (Sri,2009&amp;Kelly)

شكل (١٧) إستراتيجية التنمية السياحية المستدامة الغايات والاهداف والمهام.



## ٦/٩ الهيكل التنظيمى للجهاز المركزى للتنمية العمرانية السياحية المستدامة

شكل (١٨) منظومة العمل للجهاز المركزى للتنمية السياحية المستدامة موضحا الغايات والاهداف والمهام والكوادر والموارد اللازمة

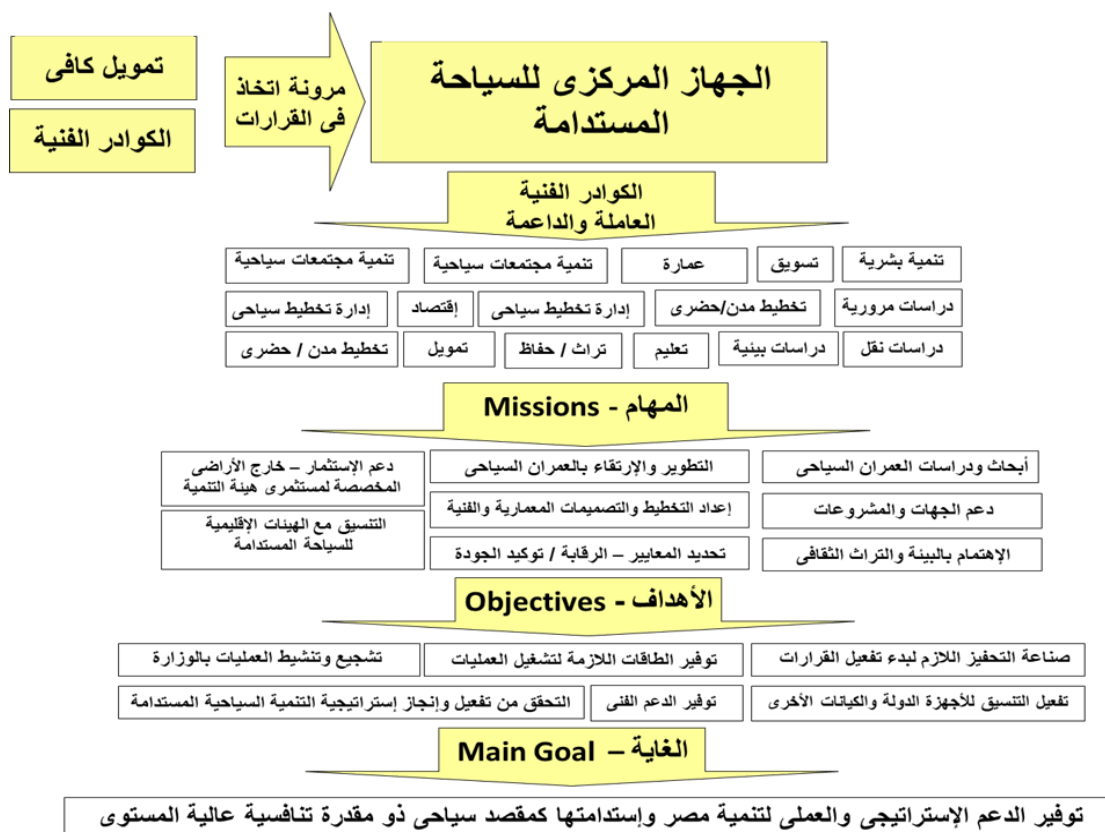

## ٧/٩ أسس ومراحل الآلية

طبقا لما أظهرته الدراسة من أهمية الإرتقاء بمستوى العمران السياحى وخدماته ومرافقه والبنى التحتية فى كافة مناطق التنمية العمرانية السياحية، وبصفة خاصة تلك المناطق التى تقع فى حيزها المشروعات السياحية، وخارج أراضى مشروعات المستثمرين.

لذلك فإن الآلية تسعى للإرتقاء بتلك المناطق وضمان وجود بنية تحتية قوية جاذبة للإستثمارات وللمشروعات عالية المستوى. وتدعم مناطق التنمية المتكاملة والمحدودة والفنادق والخدمات الترفيهية الجديدة والقديمة أيضا.

وبناء على ماورد بالدراسة من قصورفى كفاءة العمران وجودة عناصره سواء البنى التحتية أو الفوقية من مشروعات وطابع وتنسيق مواقع، فقد إتضح المسار الذى ينبغى للآلية أن تنهجها وهو التأكيد على ضرورة الإلتزام بما ورد من أساليب وإجراءات، وبذلك فإن الآلية المقترحة تتيح تأسيس جهاز مركزى للتنمية العمرانية السياحية المستدامة يعمل فى منظومة، ويكون هذا المجلس بمثابة الأمانة العامة للمجلس الأعلى للسياحة، كما يقوم بدعم وتفعيل دور اللجان المنبثقة عن المجلس والتفاعل معها لتعمل على إنجاز مهامها الموكلة إليها، ويعمل الجهاز المركزى للسياحة المستدامة على دعم وتعزيز التواصل بين الهيئات الإقليمية للسياحة المستدامة، وكافة الهيئات واللجان، وداعما لكافة أجهزة وهيئات وزارة السياحة، ويعمل على تعزيز العلاقة بين المحافظات والمحليات مع الهيئات الإقليمية واللجان المنبثقة عن المجلس الأعلى للسياحة.

## ٨/٩ آلية تشغيل الخطط التنفيذية وتفعيل إستراتيجية التنمية العمرانية السياحية المستدامة:

بعد الإنتهاء من إعداد الخطط والإستراتيجيات اللازمة بمعرفة كل من الجهاز المركزى للتنمية العمرانية المستدامة، والهيئات الإقليمية للتنمية العمرانية السياحية المستدامة فإنه يتم البدء فى تحويلها إلى خطط عامة تنفيذية بمراجعتها مع الجهات المختصة وفقا للآلية الموضحة بالشكل (١٩)، ثم بعد ذلك يتم إعادة استخلاص الخطط الفرعية والتخصيصية لجميع المهام من الخطة العامة النهائية.

شكل (١٩) تفعيل خطط وآليات التنمية العمرانية السياحية المستدامة من خلال أجهزة وزارة السياحة بعد هيكلتها وتفعيل دو المجلس الأعلى للسياحة للنهوض بالتنمية العمرانية السياحية

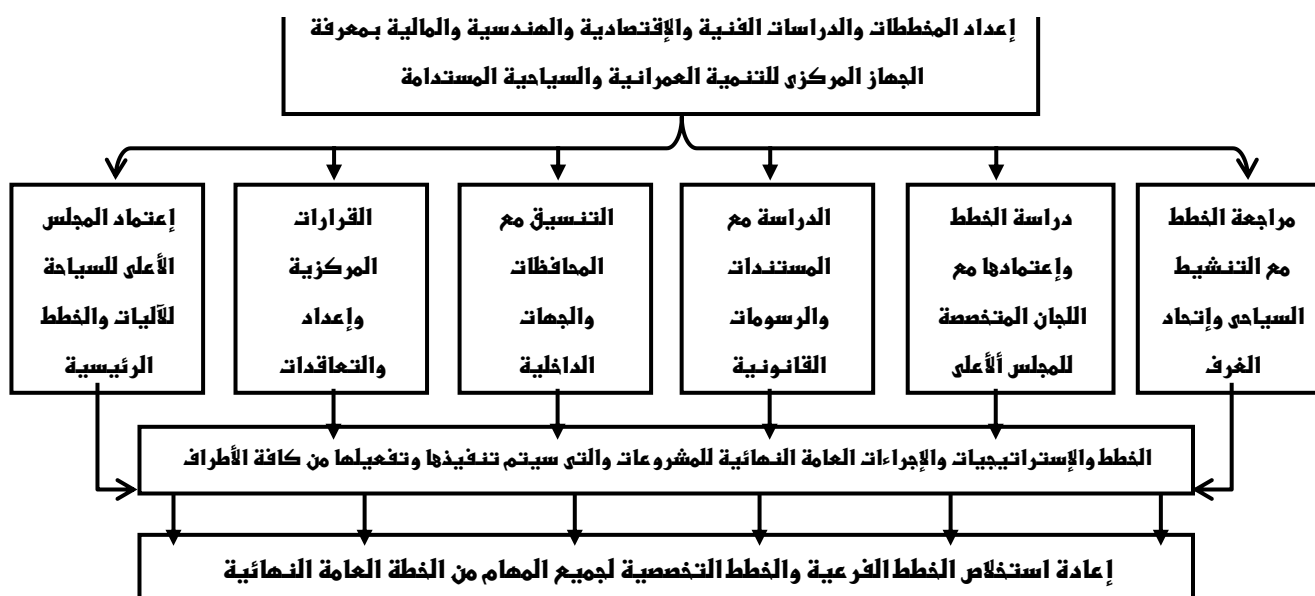

### النتائج

قام البحث بتحليل أوضاع التنمية السياحية وتحليل مكوناتها وعناصرها، والتعرف على الخطط والإستراتيجيات التي وضعتها الدولة، والكيانات العاملة في هذا القطاع الحيوى وستتناول نتائج البحث تفصيلا:

١. تناول البحث أهمية السياحة والتنمية السياحية في العالم وفي مصر، وأوضح الآثار الإيجابية لصناعة السياحة في مصر والعالم، وكيفية مقاومة هذه الصناعة للهزات الإقتصادية الناجمة عن أحداث مختلفة الأسباب، وظهر إيجابية النمو في أعداد السياح وكذلك العائدات، في مصر والعالم.
٢. رصد البحث خطة التنمية طويلة المدى والتي بدأت من ١٩٩٦ حتى ٢٠١٧ سنة الهدف والتي استهدفت إنشاء ٦١٨ ألف غرفة سياحية، تحقق حوالى ٣٠٪ منها حتى الآن، أوضحت خطة الدولة القومية للسياحة في ١٩٩٦ على ضرورة قيام الدولة بتوفير البنية التحتية، تم أكدت الإستراتيجية القومية إنترام الدولة بتوفير البنية التحتية، من ناحية أخرى إتخذت هيئة التنمية السياحية مسارا له مرتكزات ومحاور، بحيث لا يتم تحميل الدولة أعباء البنى الأساسية وإلقاءها على عاتق المستثمرين، الأمر الذى يسر تخصيص الأراضى، وكانت آلية ملائمة في سنوات التنمية الأولى، أما بعد ترسخ التنمية ووصول عدد الغرف السياحية أكثر من ٢٢٥ ألف غرفة، أعتبر ضعف البنية التحتية العامل الأساسى لإبطاء عجلة التنمية السياحية.
٣. أظهر البحث أن التجارب الدولية في مجال التنمية السياحية في: فرنسا - إسبانيا - رومانيا - بلغاريا - تركيا - تونس قامت تلك الدول بإنشاء البنية التحتية، إما بنفسها وعلى نفقتها، أو عن طريق إسنادها إلى كيانات إقتصادية محلية أو من دول أخرى. وكان من مسؤوليات الدولة هنا بخلاف متابعة التنمية وإنشاء تلك المرافق والبنية الأساسية، الحفاظ على سيادة الدولة، إذ أن البنى التحتية لقطاع السياحة عادة ما تتداخل مع خدمة السكان المحليين، ووصلت إلى إنشاء الطرق والسكك الحديدية والتليفونات ومحطات المياه والمعالجة المركزية.
٤. إن ما أسفرت عنه الدراسة من خبرات الدول في مجال التنمية السياحية من قيام الدول بتوفير البنية التحتية لمشروعات التنمية السياحية، تطابق مع خطة الدولة القومية طويلة المدى والمنتوية في ٢٠١٧، والمعدة في ١٩٩٦، وكذلك الإستراتيجية القومية للتنمية السياحية المستدامة الصادرة عن مجلس الوزراء في ٢٠٠٩ وعلى أساسها أعدت خطة الدولة ٢٠٢٠، فيما يخص قيام الدولة في توفير البنية التحتية لقطاع السياحة لأهمية هذا القطاع في الإقتصاد القومى.

بينما عملت إستراتيجية هيئة التنمية السياحية، على عدم تحميل الدولة تكلفة إنشاء البنية التحتية. وترك مسؤولية البنية التحتية للمستثمرين، مما يتسبب في فقد فرص إستثمارية كبيرة في البنى التحتية، مما كان له أثر سلبي على التنمية من ناحية ضعف مستوى الخدمات، مما أثر على إجمالي العائد، لإنخفاض قيمة العمران السياحي ومردوده، ومن ناحية أخرى كانت المعالجة من جهة الدولة بطرح إستراتيجية التنمية السياحية المستدامة والتي تضع آليات تسمح بالدفع بشركات عملاقة متخصصة مع تطبيق سياسات مالية، والإستفادة من تجارب الدول الأجنبية، وبذلك تصبح المرافق فرص للإستثمار وهو ماتعرضت له الدراسة.

٥. هذا التضارب رصدته، خطة الدولة رؤية مصر ٢٠٣٠ التي صدرت في أول ٢٠١٦ وذلك في فيما يخص سياسات التنمية السياحية حتى عام ٢٠٣٠، إلى تجنب الآليات السلبية على النحو التالي:

- تضافر جهود وزارة السياحة مع كافة الجهات المعنية بصناعة السياحة لضمان عدم إتخاذ قرارات تتضارب مع أهداف السياحة في تحقيق النمو السياحي.
- التوسع في مشروعات البنية الأساسية الخادمة لقطاع السياحة.
- تشجيع القطاع الخاص على تعبئة مزيد من الإستثمارات لهذا القطاع.

٦. توصل البحث إلى بلورة الآليات الأنسب والأكثر ملاءمة للتنمية السياحية في مصر، وذلك بعد إلقاء الضوء على بدائل السياسات التنموية المطبقة في المشروعات التنموية، بهدف إستخدام سياسات أكثر ملاءمة لتوفير التمويل دون تحميل أعباء على الدولة، عن طريق تفعيل إستراتيجية التنمية السياحية بطريقة إيجابية، تضمن توفير البنى التحتية للمشروعات، وتعظيم قيمة العائدات من هذه الصناعة، دون تحميل كامل العبء على ميزانية الدولة، بتغيير دور الدولة إلى (المخطط - المشجع - الميسر) وتطبيق RASCI System، مما يجعل الدولة مسؤولة عن البنى التحتية وتوفير الكوادر المؤهلة والتمويل، نماذج من المشروعات المستهدفة، وتم وضع الملامح العامة للآلية وخطوط العلاقات بينها والمسؤوليات.

## التوصيات

٧. البدء في تفعيل إستراتيجية التنمية السياحية المستدامة، من خلال آليات مثل الآلية المقترحة في الدراسة عن طريق تغيير المهام والمسؤوليات. وإدماج كيانات إقتصادية وتمويلية في المنظومة بغرض تعزيز مقدرتها على توفير البنية التحتية، دون إتقال العبء على موازنة الدولة.

٨. يلزم على الدولة والعمل على تجهيز المناطق السياحية بالبنية التحتية اللازمة من خلال شركات وكيانات كبرى، وأن يتم فتح الباب للإستثمار والتمويل طويل المدى في هذا المجال.

٩. يتم الإلتزام بسرعة إصدار الأكواد والمواصفات السياحية والبيئية والخاصة بإنشاء وتشغيل كل عناصر المنتجعات السياحية والفنادق والقرى ومرافقها، وعلى المستثمرين ومشغلي المراكز السياحية والمنتجعات الإلتزام بذلك، مع ضرورة وضع الضوابط والمحفزات لضمان الإرتقاء بصناعة السياحة ومضاعفة عائداتها.

١٠. تلتزم الدولة بتنفيذ المشروعات القومية الكبرى التي تخدم صناعة السياحة وترتقى بشأنها، مع إعطاء أولوية قصوى لتطوير وإكمال مشروع ربط الصعيد بجنوب البحر الأحمر بالطرق وخطوط المياه الرئيسية مع المشروعات الخدمية مثل المراسى السياحية النيلية ومتاحف المعابد ومحطات الخدمة على الطرق ومستشفيات الطرق السريعة لخدمة السياح والعاملين، وتلتزم الهيئة بعدها بتمديد المياه والكهرباء إلى المراكز والمشروعات السياحية، بينما تتكفل مستقبلا شركات التنمية المتكاملة والشركات الأم بتوفير وإدارة الشبكات الداخلية، وفقا لما أوصت به الدراسات والتقارير الدولية في هذا المجال، وكذلك توصيات الدراسات المتكاملة لإستراتيجية التنمية السياحية المستدامة في مصر، والتي أعلنتها كإستراتيجية للتنمية السياحية المستدامة في مصر سنة ٢٠٠٩، وعلى أساسها أعدت خطة الدولة ٢٠٢٠.

١١. تطوير هيكل وزارة السياحة ليحتضن الآليات الموصى بها في الدراسة، والتي في ضوءها تم إعداد آليات تنمية العمران السياحي في مصر ليحقق عائدات مضاعفة.

١٢. تتوافق نتائج البحث مع ماورد في خطة الدولة الحالية رؤية مصر ٢٠٣٠، للتنمية الإقتصادية والمستدامة. من حيث ضرورة إهتمام الدولة بالمرافق والبنية الأساسية لصناعة السياحة، مما يجعل تنفيذ التوصيات والأخذ بالنتائج وتفعيل الآليات التي إنتهت إليها الدراسة يعين الإعتبار متوائما مع السياسة العامة، واضعا خطة الدولة في للتنمية السياحية المستدامة، وآلية عملية ومناسبة تماما لتفعيل دور المجلس الأعلى للسياحة

## References

## المراجع

- عبد القادر، مصطفى. (٢٠٠٢). دور الإعلان في التسويق السياحي (الطبعة الأولى). بيروت، لبنان: المؤسسة الجامعية للدراسات والنشر.
- Abdel Qader, M. (2002). The Role of Advertising in Tourism Marketing (1st ed.). Beirut, Lebanon: University Foundation for Studies and Publishing.
- توفيق، ماهر عبدالعزيز. (٢٠١٣). صناعة السياحة (الطبعة الأولى). عمان، الأردن: دار زهران للنشر والتوزيع.
- Tawfiq, M. A. (2013). Tourism Industry (1ST ed.). Amman, Jordan: Zahran House for Publishing and Distribution.
- كفافي، حسين. (١٩٨٧). رؤية عصرية للتنمية السياحية (الطبعة الأولى). القاهرة، مصر: الهيئة العامة للكتاب.
- Kafafi, H. (1987). A Modern Vision for Tourism Development (1ST ed.). Cairo, Egypt: General Book Authority.
- كافي، مصطفى يوسف. (٢٠٠٦). صناعة السياحة كأحد الخيارات الاستراتيجية للتنمية الاقتصادية (الطبعة الأولى). بغداد، العراق: دار الفرات، نينار للنشر والتوزيع.
- Kafi, M. Y. (2006). Tourism Industry as One of the Strategic Options for Economic Development (1ST ed.). Baghdad, Iraq: Euphrates House, Ninar for publishing and distribution.
- النجار، مصطفى. (٢٠١٢). حجم إسهام السياحة في الإقتصاد العالمي. صحيفة الأهرام.
- Al-Najjar, M. (14 Jun. 2012). The Size of the Contribution of Tourism to the Global Economy. Al-Ahram newspaper.
- رئاسة مجلس الوزراء، (١٩٩٧). "مصر والقرن الحادي والعشرون"، القاهرة.
- أبو الفتوح، حسام محمد كامل. (١٩٩٦). التجمعات ذات القيمة الحضارية بالمدن العملاقة في الدول النامية - صياغة وتقييم سياسات التنمية. رسالة دكتوراة. كلية الهندسة. جامعة القاهرة، القاهرة، مصر.
- Abul-Fotouh, H. M. K. (1996). Clusters of Civilizational Value in Mega Cities in Developing Countries - Formulation and Evaluation of Development Policies. Ph.D. thesis, Faculty of Engineering, Cairo University, Cairo, Egypt.
- البسطويسى، تامر عبدالله. (٢٠٠١). إدارة التنمية السياحية بالمناطق الساحلية- دراسة حالة نطاق الغردقة. رسالة ماجستير، كلية التخطيط الإقليمي والعمراني، جامعة القاهرة، القاهرة، مصر.
- Al-Bastawisi, T. A. (2001). Tourism Development Management in Coastal Areas :Study Based on Hurgada Zoon. Master's thesis, Faculty of Regional and Urban Planning, Cairo University, Cairo, Egypt.
- المغربي، يسرى. (٢٧ مارس ٢٠١٢). سياسات التصرف في أراضي الدولة، السياسي دوت كوم. [https://www.elsyasi.com/article\\_detail.aspx?id=836](https://www.elsyasi.com/article_detail.aspx?id=836)
- Al-Maghrby, Y. (March 27, 2012). Disposal Policies on State Lands. Politician dot com. Electronic article. Retrieved from: [https://www.elsyasi.com/article\\_detail.aspx?id=836](https://www.elsyasi.com/article_detail.aspx?id=836)
- الهيئة العامة للتخطيط العمراني. (٢٠١٦). الانجازات الفنية للهيئة العامة للتخطيط العمراني. وزارة الاسكان والمرافق والمجتمعات العمرانية، القاهرة، مصر.
- Urban Planning Authority. (2016). Technical Achievements of the General Authority for Urban Planning. Ministry of Housing Utilities and Urban Communities, Cairo, Egypt.
- الهيئة العامة للتخطيط العمراني. (٢٠١٧). الرؤية المستقبلية والمشروعات الداعمة لتنمية محافظة البحر الأحمر. وزارة الاسكان والمرافق والمجتمعات العمرانية، القاهرة، مصر.
- Urban Planning Authority. (May 2017). Future Vision and Projects Supporting the Development of the Red Sea Governorate. Ministry of Housing Utilities and Urban Communities, Cairo, Egypt.
- العقيلي، إجلال راتب. (١٩٩٨). اقتصاديات القطاع السياحي في مصر وانعكاساتها على الإقتصاد القومي - سلسلة قضايا التخطيط والتنمية. معهد التخطيط القومي، القاهرة، مصر.
- Al-Akely, E. R. (1998). The Economics of Tourism Sector in Egypt and their Implications for the National Economy - Series of planning and development issues. National Planning Institute, Cairo, Egypt.
- مجلس الوزراء. (٢٠٠٩). الاستراتيجية المتكاملة للتنمية السياحية. القاهرة، مصر.
- Council of Ministers. (10 May 2009). Integrated Strategy for Tourism Development. Cairo, Egypt.

- صحيفة الأهرام (العدد الصادر في ٢٠٠٥/٧/٤). (٢٠٠٥/٧/٤).  
 وزارة التخطيط. (٢٠١٦). إستراتيجية التنمية المستدامة – رؤية مصر ٢٠٣٠. القاهرة، مصر.
- The Ministry of Planning. (2016). Sustainable Development Strategy - Egypt Vision 2030. Cairo, Egypt.
- الهيئة العامة للتنمية السياحية. (٢٠١٧). إحصائيات ومؤشرات إجمالي الطاقات السياحية منذ تأسيس الهيئة حتى مارس ٢٠١٧. تقرير عن دراسة.
- Tourism Development Authority. (2017). Statistics and Indicators of Total Tourism Capacity Since the Establishment of the Authority Until March 2017. Report on a study.
- اللحام، نسرين رفيق. (٢٠٠٧). التخطيط السياحي للمناطق التراثية باستخدام تقنية تقييم الأثار البيئية (الطبعة الأولى). القاهرة. مصر: مكتبة دار المعرفة.
- Al-Lahham, N. R. (2007). Tourism Planning for Heritage Areas Using the Environmental Impact Assessment Technique (1<sup>ST</sup> ed.). Cairo, Egypt: House of Knowledge Library
- Dwyer & Ray Spurr, Larry. (2011). "Tourism Economics Summary" SRCRC Centre for Economics and Policy, CRC for Sustainable Tourism Pty Ltd, Gold Coast Campus Griffith university QLD 4222, Australia.
- Hawksworth, J. & Chan, D., (2015). The World in 2050, will the shift in global power continue, Price Waterhouse Coopers, LLP
- Japan International Cooperation Agency, (2012). "Misr International Report Study The comprehensive study on the Master plan for nationwide transport system in the Arab Republic of Egypt" Final report, technical report 10, Vision, Policy, and Strategy, (Oriental Consultants Co., Ltd., ALMEC Corporation, Katahira & Engineers International.
- Japan International Cooperation Agency (2000). "The study on tourism development projects in the Arab Republic of Egypt" Final report, Pacific Consultants International Yachiyo Engineering Co., Ltd.
- Kelly, Eamon. (2009). National Sustainable Tourism Stratigic Plan for The Arab Republic of Egypt. "Torism Master Plan" , (Cotaceno) Sri, Italy in collaboration with ECG consulting (Egypt) & Makary consulting (Egypt).
- Kelly, Sri Eamon. (2009). National Sustainable Tourism Stratigic Plan for The Arab Republic of Egypt, (2009). "ACTION PLAN", (Cotaceno) Sri, Italy in collaboration with ECG consulting (Egypt) & Makary consulting (Egypt).
- Wourld Travel & Tourism Council (2017). " Travel & Tourism Economic Impact 2017 World".

## Revisiting Mechanisms for Tourism Development in Egypt

### Abstract

The study examined and analyzed the importance of the tourism industry in Egypt and the world, as well as its economic returns and their impact on the overall economy of countries with tourism development experiences. Also, the research dealt in detail with the position of tourism development in Egypt and presented the national plans, strategies, and policies prepared by the Ministry of State.

Tourism development is designed to implement the plans and policies of the state. It became clear that the objectives specified in the state's national plan were partially achieved. The research highlights the successful tourism development experiences in several countries to benefit from their developmental experience and to identify common factors between them, that were absent from our development experience, as well as policies. In addition to the distinctive developmental methods for experiments to be used to reach better rates of achieving results. The study examines how to develop the tourism development system in Egypt by reviewing its mechanisms and taking into account the recommendations of international studies and the experiences of countries with previous successful experiences.

All of which worked to provide the infrastructure and services elements for the tourism urban development projects, and the extent to which this could be implemented without placing the burden on the state budget.

**Keywords:** Tourism development strategies, tourism in egypt, tourist demand, tourism services and housing.